

Honda CBF600S/SA/N/NA

MANUAL DEL PROPIETARIO

© Honda Italia Industriale S.p.A. 2006

INFORMACIÓN IMPORTANTE

- **CONDUCIOR Y PASAJERO**

Esta motocicleta se ha concebido para llevar al conductor y un pasajero. Nunca exceda la capacidad de carga máxima que se indica en la etiqueta sobre accesorios y carga.

- **UTILIZACIÓN EN CARRETERA**

Esta motocicleta ha sido diseñada para ser utilizada solamente en carretera.

- **LEA ATENTAMENTE ESTE MANUAL DEL USUARIO**

Preste especial atención a los mensajes de seguridad que aparecen a lo largo del manual. Estos mensajes se explican detalladamente en la sección “Mensajes de seguridad” que aparecen en la página opuesta a la del Índice.

Este manual ha de considerarse como parte permanente de la motocicleta y deberá permanecer con ella si el usuario vende la motocicleta.

Honda CBF600S/SA/N/NA MANUAL DEL PROPIETARIO

CBF600S/SA

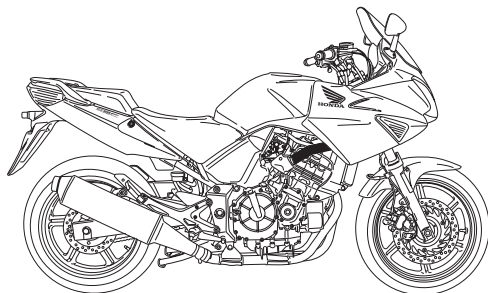

CBF600N/NA

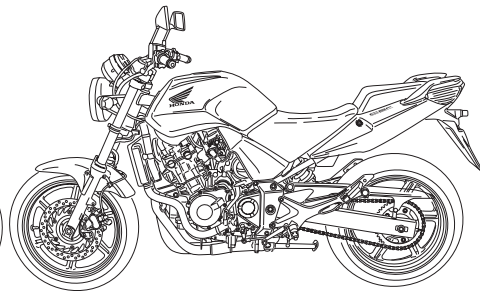

Toda la información de esta publicación se basa en la información más reciente del producto disponible en el momento de aprobarse la impresión. Honda Italia Industriale S.p.A. se reserva el derecho de hacer cambios en cualquier momento sin previo aviso y sin incurrir en ninguna obligación. Ninguna parte de este manual puede reproducirse sin permiso por escrito.

BIENVENIDO

Esta motocicleta le ofrece el reto de dominar una máquina, un reto a la aventura. Usted conduce a través del viento, unido a la carretera por un vehículo que responde a sus órdenes como no responde ningún otro. A diferencia de un automóvil, no existe caja metálica que le rodee. Como en un avión, solo una inspección antes de conducir y un mantenimiento regular son esenciales para su seguridad. Su recompensa es la libertad.

Para hacer frente a todos los retos con seguridad, y para gozar plenamente de la aventura, usted deberá familiarizarse completamente con el contenido de este manual de instrucciones ANTES DE CONDUCIR

Durante la lectura de este manual encontrará información procedida del símbolo: NOTA. Esta Información tiene como objetivo ayudarle a evitar daños a su motocicleta o al medio ambiente.

Cuando sea necesario realizar trabajos de mantenimiento, recuerde que su concesionario Honda es quien mejor conoce su motocicleta. Si usted dispone de las herramientas y conocimientos mecánicos necesario, su concesionario podrá entregarle el manual de servicio Honda para que usted pueda realizar muchos trabajos de reparación y mantenimiento.

Tenga usted una conducción agradable, y gracias por haber elegido una Honda.

- Las ilustraciones se basan en el tipo CBF600S/SA/N/NA.
- En este manual, los códigos siguientes indican el país correspondiente.

	CBF600S		CBF600N
E	Reino Unido	E	Reino Unido
F	Francia,Bélgica	F	Francia,Bélgica
EK	Irlanda	EK	Irlanda
ED	Ventas directas a Europa	ED	Ventas directas a Europa
IIIED	Alemania	IIIED	Alemania
		VED	Ventas directas a Europa
		VF	Francia,Bélgica
		VIE	Reino Unido
		VIIIEK	Irlanda
		VIIIIED	Alemania

	CBF600SA		CBF600NA
E	Reino Unido	E	Reino Unido
F	Francia,Bélgica	F	Francia,Bélgica
EK	Irlanda	ED	Ventas directas a Europa
ED	Ventas directas a Europa		
IIIED	Alemania	IIIED	Alemania
		VED	Ventas directas a Europa
		VF	Francia,Bélgica
		VIE	Reino Unido
		VIIIIED	Alemania

- Las características del vehículo pueden variar según la zona o el país.

BREVES NOTAS SOBRE LA SEGURIDAD

Su seguridad y la de los demás, es muy importante. Por lo tanto utilizar esta motocicleta de modo seguro es una responsabilidad importante.

Para ayudar a tomar decisiones relacionadas con la seguridad, se ofrecen instrucciones para el uso y otras informaciones, las cuales aparecen en las etiquetas de este manual. Estas informaciones advierten de los peligros potenciales que pueden herir al conductor o a otras personas.

Naturalmente no es ni práctico ni posible advertir de todos los peligros asociados con el uso y el mantenimiento de una motocicleta. Se debe usar el sentido común.

Las informaciones de seguridad importantes aparecen bajo varias formas, entre las cuales:

- **Etiquetas de seguridad** - En la motocicleta
- **Mensajes de seguridad** - Precedidos por el símbolo de advertencia  y por una de las tres palabras típicas: **PELIGRO**, **ATENCIÓN** o **ADVERTENCIA**.

Estas palabras significan:

⚠ PELIGRO

Usted **PERDERÁ LA VIDA** o **SE LESIONARÁ GRAVEMENTE** si no sigue las instrucciones.

⚠ ADVERTENCIA

Usted **PODRÁ PERDER LA VIDA** o **LESIONARSE GRAVEMENTE** si no sigue las instrucciones.

⚠ PRECAUCION

Usted **PODRÁ LESIONARSE** si no sigue las instrucciones.

- **Encabezamientos de seguridad** - Tales como Notas importantes de seguridad o Precauciones importantes de seguridad.
- **Sección de seguridad** - Tal como Seguridad en motocicleta.
- **Instrucciones** - cómo utilizar la motocicleta de forma correcta y segura.

Este manual contiene en su totalidad información importante de seguridad - léalo detenidamente.

OPERACIÓN

Página

1	SEGURIDAD DE LA MOTOCICLETA
1	Información importante de seguridad
2	Vestimenta de Seguridad
4	Limites de carga y directrices
8	UBICACIÓN DE LAS PIEZAS
14	Instrumentos e indicadores
22	COMPONENTES PRINCIPALES (información necesaria para conducir esta motocicleta)
22	Suspensión
23	Frenos
26	Embrague
28	Refrigerante
30	Combustible
33	Aceite del motor
34	Neumáticos sin cámara de aire
40	COMPONENTES INDIVIDUALES ESENCIALES
40	Interruptor de encendido
41	Llaves
43	Controles del manillar derecho
45	Controles del manillar izquierdo

Página

46	CARACTERÍSTICAS (No son necesarias para el funcionamiento)
46	Bloqueo de la dirección
47	Regulación de la altura del parabrisas
47	Regulación del manillar
48	Portacascos
49	Asiento
50	Regulación de la altura del sillín delantero
51	Cierre antirrobo
52	Compartimiento de documentos
53	Tapa lateral
54	Desmontaje de los paneles laterales
55	Ajuste vertical del enfoque del faro delantero
56	OPERACIÓN
56	Inspección antes de conducir
58	Puesta en marcha del motor
62	Rodaje
63	Conducción
64	Frenado
67	Estacionamiento
68	Sugerencias para evitar robos

MANTENIMIENTO

Página

69	MANTENIMIENTO
69	La importancia del mantenimiento
70	Seguridad en el mantenimiento
71	Precauciones de seguridad
72	Programa de mantenimiento
75	Juego de herramientas
76	Numeros de serie
77	Etiqueta de color
78	Aceite del motor
84	Respiradero del cárter
85	Bujías
89	Funcionamiento del acelerador
90	Ralentí
91	Filtro de aire
92	Refrigerante
93	Cadena de transmisión
98	Corredera de la cadena de impulsión
99	Inspección de la suspensión delantera y trasera
100	Soporte lateral
101	Desmontaje de ruedas
108	Desgaste de pastillas del freno
110	Batería

Página

112	Cambio de fusible
116	Regulación del interruptor de la luz de freno
117	Reemplazo de la bombilla
125	LIMPIEZA
129	GUÍA PARA GUARDAR LA MOTOCICLETA
129	Para guardarla
131	Para volver a utilizar la motocicleta
132	ESPECIFICACIONES
136	CONVERTIDOR CATALITICO

SEGURIDAD DE LA MOTOCICLETA

INFORMACIÓN IMPORTANTE DE SEGURIDAD

Su motocicleta puede ofrecerle muchos años de servicio y placer - si se responsabiliza de su propia seguridad y entiende los retos con los que se puede encontrar en la carretera.

Hay muchas cosas que usted puede hacer para protegerse cuando conduce. A lo largo de este manual encontrará muchas recomendaciones. A continuación se indican las consideradas más importantes.

Conduzca siempre con el casco puesto

Es un hecho comprobado: Los cascos reducen de manera significativa el número y la gravedad de las lesiones en la cabeza. Por consiguiente, póngase siempre el casco de motocicleta homologado y asegúrese de que el pasajero haga lo propio. También le recomendamos que utilice protección para los ojos, se ponga botas robustas, guantes y otros atuendos de protección (página 2).

Hágase fácil de ver en carretera

Algunos conductores no se percatan de las motocicletas porque no esperan encontrarlas. Para hacerse visible, póngase ropa brillante reflectora, sitúese en posición donde otros conductores puedan verlo, ponga el intermitente antes de girar o cambiar de línea, y utilice la bocina cuando sirva de ayuda para que otros se percaten de usted.

Conduzca dentro de sus límites

Otra de las principales causas de accidentes de motocicleta es el excederse en los límites. No conduzca nunca superando sus propias habilidades ni a mayor velocidad de lo que las condiciones seguras lo permitan. Recuerde que el alcohol, las drogas, la fatiga y la falta de atención pueden reducir de forma significativa su habilidad para tomar buenas decisiones y conducir con seguridad.

Mantenga la motocicleta en buenas condiciones

Para una conducción segura, es importante inspeccionar la motocicleta todos los días antes de conducirla y realizar todas las tareas de mantenimiento recomendadas. No exceda nunca los límites de carga, y utilice solamente los accesorios que hayan sido homologados por Honda para esta motocicleta. Consulte la página 4 para más detalles.

No beba y conduzca

Alcohol y conducción no son compatibles. Incluso solo un trago puede reducir la capacidad de respuesta en los continuos cambios de condiciones, y su tiempo en reaccionar empeorará con cada trago adicional. Por lo tanto, no beba y conduzca, y tampoco deje que sus amigos beban y conduzcan.

PRENDAS DE SEGURIDAD

Por su propia seguridad, le recomendamos encarecidamente que se ponga siempre un casco homologado, protección para los ojos, botas, guantes, pantalones largos, y una camisa de manga larga o chaqueta siempre que conduzca. Aunque una protección completa sea imposible, poniéndose la vestimenta apropiada podrá reducir las posibilidades de sufrir lesiones cuando conduzca. A continuación se ofrecen algunas sugerencias para ayudarlo a escoger la vestimenta apropiada.

⚠ ADVERTENCIA

La no utilización del casco aumenta la posibilidad de sufrir lesiones de gravedad o incluso de perder la vida en caso de choque

Asegúrese de que tanto usted como el pasajero llevan siempre puesto el casco, protección para los ojos y otras indumentarias de protección cuando conduzca.

Cascos y protección de los ojos

El casco es la pieza más importante durante la conducción porque le ofrece la mejor protección posible contra las lesiones en la cabeza. El casco deberá encajar en su cabeza de forma confortable y segura. Un casco de color brillante puede hacerle más destacable en el tráfico, al igual que las bandas reflectoras.

Un casco de cara descubierta puede ofrecerle cierta protección, pero uno que la cubra completamente le ofrecerá aún más. Póngase siempre una pantalla facial o gafas de seguridad para proteger sus ojos y ayudarle a ver mejor.

Vestimenta adicional para conducción

Además del casco y de la protección para los ojos, también le recomendamos usar:

- Botas robustas con suela antideslizante para ayudarle a proteger sus pies y tobillos.
- Guantes de cuero para mantener sus manos calientes y ayudarle a prevenir ampollas, cortes, quemaduras y contusiones.
- Un traje o chaqueta de motociclista para su propia seguridad y buena protección. Las ropas de color brillante y reflectoras le ayudarán a ser más destacable en el tráfico. Asegúrese de evitar las ropas holgadas que puedan engancharse en cualquier parte de la motocicleta.

LIMITES DE CARGA Y DIRECTRICES

La motocicleta ha sido diseñada para llevar al conductor y un pasajero. Cuando lleve un pasajero, podrá sentir algunas diferencias al acelerar y al frenar. Pero en tanto que conserve la motocicleta en buen estado de mantenimiento, con buenos neumáticos y frenos, podrá llevar cargas de forma segura dentro de los límites y recomendaciones.

Sin embargo, si excede el peso máximo permitido o si transporta carga mal equilibrada el manejo, el frenado y la estabilidad de la motocicleta podrán verse afectados seriamente. Los accesorios que no sean de Honda, las modificaciones no apropiadas, y la falta de mantenimiento también podrán reducir su margen de seguridad.

En las páginas siguientes se ofrece información más específica sobre la carga, accesorios y modificaciones.

Carga

El peso que ponga en la motocicleta, y cómo lo cargue, son factores de seguridad importantes. Siempre que conduzca con un pasajero o carga deberá tener en cuenta la siguiente información.

ADVERTENCIA

Una carga excesiva o incorrecta puede dar lugar a un accidente en el que podrá sufrir lesiones de gravedad o incluso perder la vida.

Observe siempre los límites de carga y otros consejos sobre la carga ofrecidos en este manual.

Límites de carga

A continuación se muestran los límites de carga para la motocicleta:

Capacidad máxima de carga:

180 kg

Incluye el peso de conductor, el del pasajero, y el de toda la carga y accesorios

Peso máximo de la carga:

14 kg

El peso de los accesorios añadidos reducirá el peso de carga máximo permitido que puede transportar.

Consejos sobre la carga

La motocicleta ha sido concebida principalmente para transportar al conductor y a un pasajero. Cuando no lleve pasajero, podrá si lo desea, amarrar una chaqueta u otros objetos pequeños en el asiento.

Si desea llevar más carga, pida consejo a su distribuidor Honda, y no se olvide de leer la información relacionada con los accesorios en la página 6.

Si carga la motocicleta de forma no apropiada se verán afectados la estabilidad y el manejo. Aunque la motocicleta esté correctamente cargada, cuando lleve carga deberá conducir a menos velocidad y nunca exceder los 130 km/h.

Siga estos consejos siempre que lleve a un pasajero o carga:

- Compruebe que ambas ruedas están correctamente infladas.
- Si cambia la carga normal, deberá ajustar la suspensión trasera. (página 22).
- Para evitar crear un riesgo de accidente a causa de objetos sueltos, antes de conducir asegúrese de que toda la carga esté atada de forma segura.
- Ponga el peso de la carga lo más cerca posible del centro de la motocicleta.
- Equilibre el peso de la carga de forma uniforme en ambos lados.

Accesorios y modificaciones

La modificación de la motocicleta o la utilización accesorios que no sean de Honda podrán hacer que ésta resulte poco segura. Antes de considerar hacer modificaciones o utilizar accesorios que no sean de Honda, asegúrese de leer la siguiente información:

⚠ ADVERTENCIA

Los accesorios o modificaciones no apropiados pueden dar lugar a un accidente en el que podrá sufrir lesiones de gravedad o incluso perder la vida.

Siga todas las instrucciones de este manual del propietario relacionadas con los accesorios y modificaciones.

Accesorios

Le recomendamos encarecidamente que utilice exclusivamente accesorios genuinos de Honda, que han sido diseñados y sometidos a pruebas especialmente para su motocicleta. Dado que Honda no puede responder por otros accesorios. Usted es personalmente responsable de la correcta selección, instalación y uso de los accesorios que no sean de Honda. Solicite asistencia a su distribuidor y siga siempre estos consejos:

- Asegúrese de que el accesorio no interfiera con ninguna luz, reduzca la distancia al suelo ni el ángulo de inclinación lateral, así como que no limite el recorrido de la suspensión, movimiento de la dirección, ni altere su postura de conducción o interfiera con la operación de ninguno de los controles.
- Asegúrese de que el equipo eléctrico no exceda la capacidad del sistema eléctrico de la motocicleta (página 135). Un fusible fundido puede ocasionar una pérdida de luz o de potencia en el motor.

- No enganche un remolque ni un sidecar con su escuter. Esta motocicleta no fue diseñado para estos accesorios, y el emplearlos puede afectar gravemente la maniobrabilidad de la motocicleta.

Modificaciones

Le recomendamos encarecidamente que no quite nada del equipo original ni modifique la motocicleta de forma alguna que pueda cambiar su diseño o funcionamiento. Este tipo de cambios puede perjudicar seriamente al manejo, la estabilidad y el frenado de la motocicleta, haciendo que su conducción resulte poca segura.

El quitar o modificar las luces, silenciadores, sistema de control de emisiones u otras partes del equipamiento original también puede hacer de ella un vehículo ilegal.

UBICACIÓN DE LAS PIEZAS TIPO CBF600S/SA

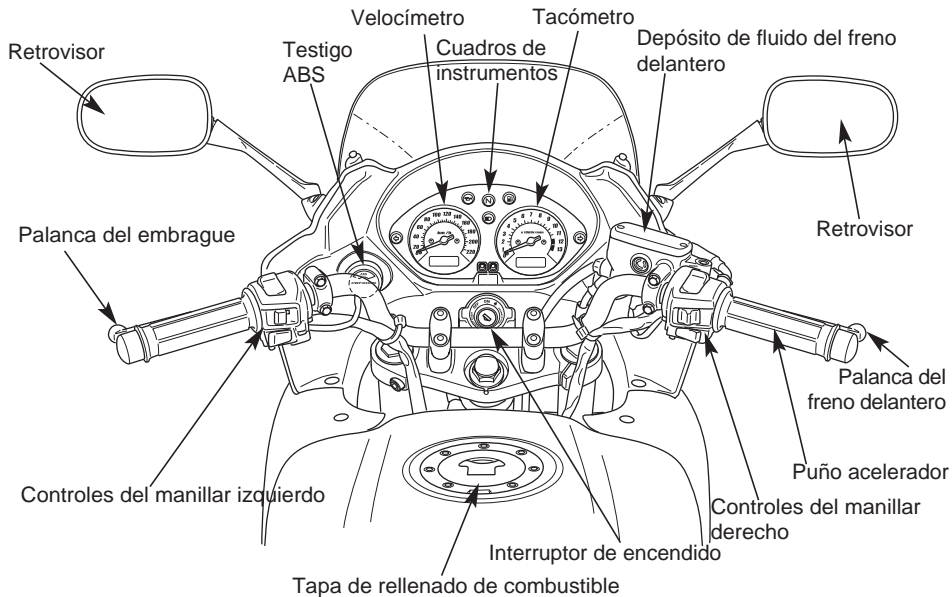

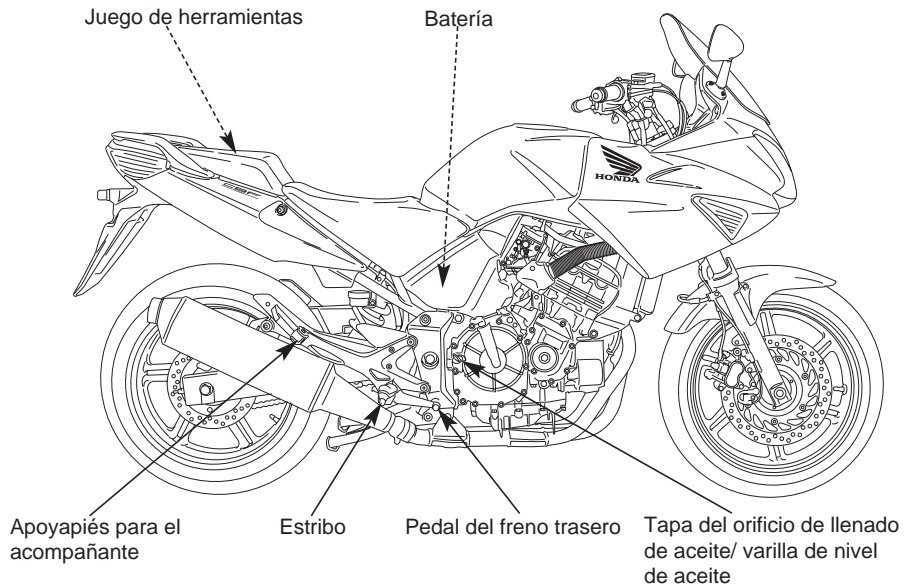

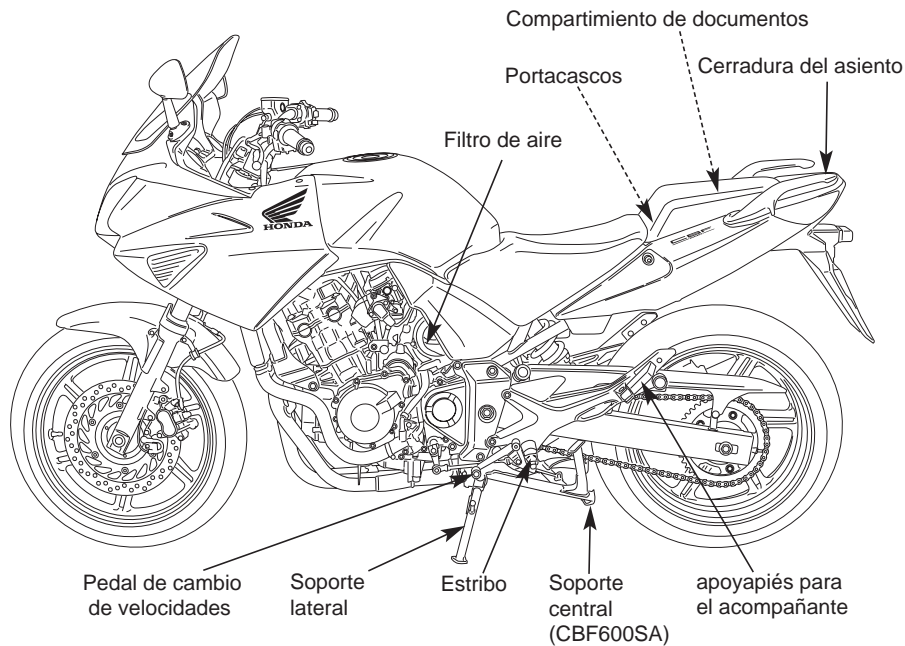

UBICACIÓN DE LAS PIEZAS TIPO CBF600N/NA

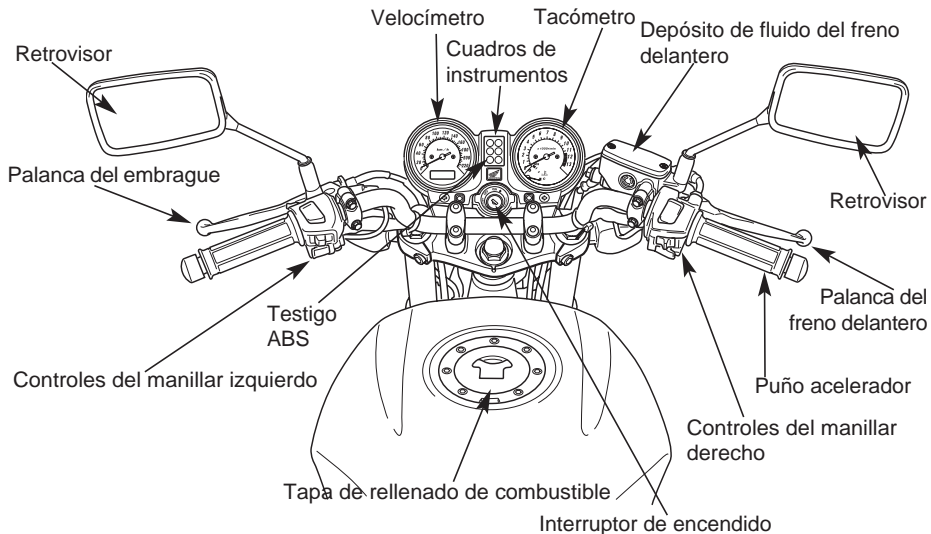

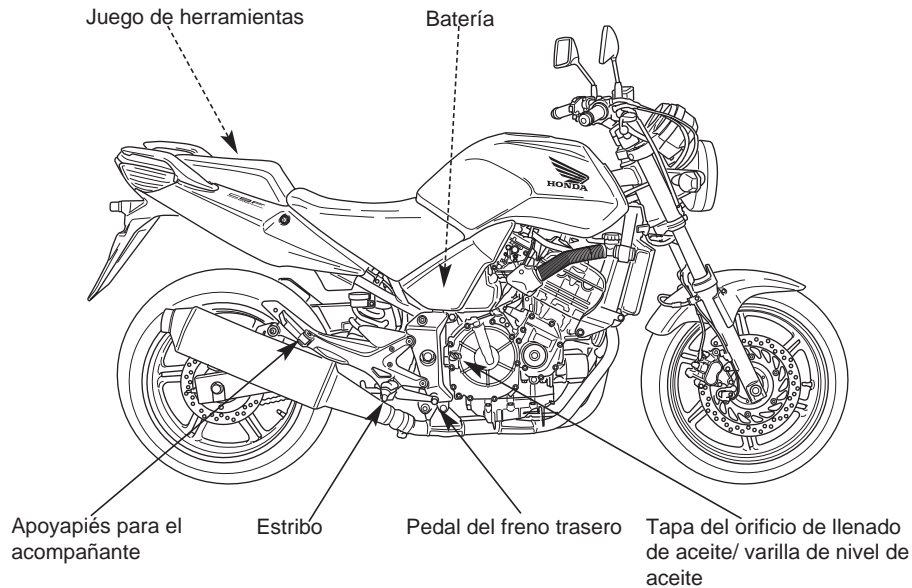

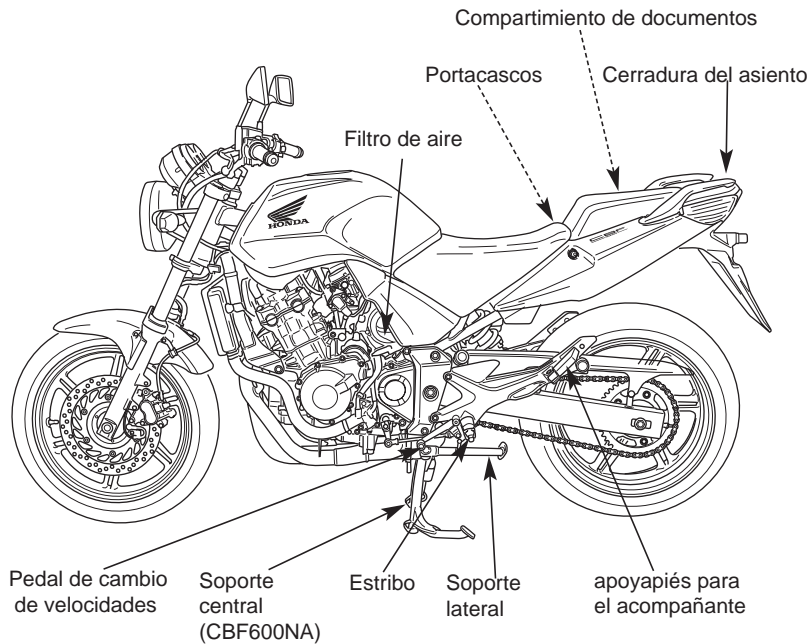

INSTRUMENTOS E INDICADORES

Los indicadores están incluidos en el tablero de instrumentos. Sus funciones se describen en las tablas de las páginas siguientes.

- (1) Velocímetro
- (2) Indicador de luz de carretera
Indicador de presión baja de aceite
Indicador de punto muerto
Indicador de combustible
- (3) Tacómetro
- (4) Zona roja del tacómetro
- (5) Indicador de la temperatura del refrigerante
- (6) Indicador de intermitente derecho
- (7) Tecla reloj (CBF600S/SA)
- (8) Tecla del cuentakilómetros
- (9) Indicador de intermitente izquierdo
- (10) Testigo del sistema antibloqueo de los frenos (ABS)
- (11) Display digital del reloj (CBF600S/SA)
- (12) Display digital del cuentakilómetros (CBF600S/SA)
- (13) Display digital (CBF600N/NA)
- (14) Boton reset (CBF600N/NA)

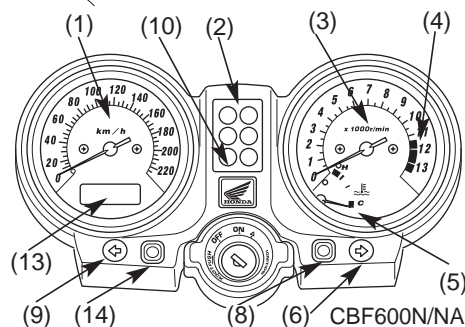
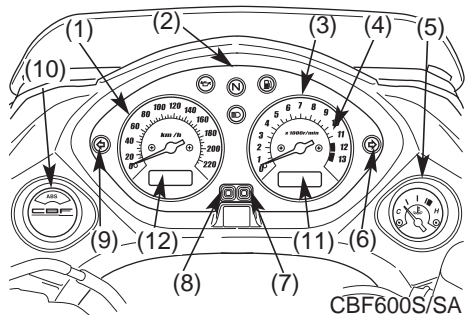

(N.º ref.) Descripción	Función
(1) Velocímetro	Muestra la velocidad de conducción. Indica la velocidad en kilómetros por hora (km/h) y/o en millas por hora (mph) según el modelo.
(2) Indicador de luz de carretera (azul)	Se enciende cuando está encendida la luz larga del faro.
- Indicador de presión baja de aceite (rojo)	<p>Se enciende cuando la presión de aceite del motor está por debajo de la gama de operación normal. Se deberá encender cuando el interruptor de encendido está en ON y el motor parado. Se deberá apagar cuando se arranca el motor, excepto parpadeo ocasional en o cerca de velocidad al ralenti cuando el motor está caliente.</p> <p>NOTA</p> <p>El funcionamiento del motor sin suficiente presión de aceite podría ser causa de que éste sufriese serias averías.</p>
- Indicador de punto muerto (verde)	Se enciende cuando la transmisión está en punto muerto.
- Indicador de combustible (amarillo)	Se enciende cuando queda poco combustible en el depósito de combustible. La cantidad de combustible que queda en el depósito cuando se enciende estando el vehículo en posición vertical es de aproximadamente: 3,5 ℓ.

(N.º ref.) Descripción	Función
(3) Tacómetro	Muestra las revoluciones por minuto del motor.
(4) Zona roja del tacómetro	<p>No permita nunca que la aguja del tacómetro entre en la zona roja, incluso después de haber hecho el rodaje al motor.</p> <p>NOTA</p> <p>Si hace funcionar el motor más allá de la velocidad máxima recomendada del motor (principio de la zona roja del cuentarrevoluciones) se puede dañar el motor.</p>
(5) Indicador de la temperatura del refrigerante	Muestra la temperatura del refrigerante.
(6) Indicador de intermitente derecho (verde)	Parpadea cuando se utiliza el intermitente derecho.
(7) Tecla del reloj (CBF600S/SA)	<p>Con el interruptor de encendido en posición ON, al pulsar esta tecla durante dos segundos, el display digital del reloj (11) parpadea para indicar que es posible regular las horas y los minutos. <u>Para regular la hora</u>, mantener pulsada la tecla (7) hasta que se visualice la hora deseada; <u>para regular los minutos</u>, pulsar la tecla (7) repetidamente, tantas veces como sea necesario, hasta visualizar los minutos deseados. Terminada la regulación, girar la llave del interruptor hasta la posición OFF durante más de 30 segundos.</p>

(N.º ref.) Descripción	Función
(8) Boton de selección y reposición del odómetro/cuentakilómetros de viajes (CBF600S/SA)	Este botón se utiliza para reponer el cuentakilómetros de viajes o para seleccionar el cuentakilómetros de viajes o el odómetro (pág. 20).
(8) Boton de selección y reposición del odómetro/cuentakilómetros de viajes (CBF600N/NA)	Este botón se utiliza para seleccionar el cuentakilómetros de viajes o el odómetro (pág. 20).
(9) Indicador de intermitente izquierdo (verde)	Parpadea cuando se utiliza el intermitente izquierdo.
(10) Testigo del sistema antibloqueo de los frenos (ABS) (rojo)	Normalmente, este testigo se enciende cuando el interruptor de encendido se pone ON y se apaga tras conducir la motocicleta a una velocidad superior a 10 km/h. Si hay algún problema con el sistema de frenos antibloqueo, el piloto se enciende y permanece encendido (véase pág. 21).
(11) Display digital del reloj (CBF600S/SA)	Indica las horas y los minutos (véase pág. 16).

(N.º ref.) Descripción	Función
(12) Display digital del cuentakilómetros (CBF600S/SA)	<p>En este display se visualiza: la distancia recorrida total indicada por el cuentakilómetros total; la distancia parcial recorrida indicada por el cuentakilómetros parcial.</p> <p>Se encuentran disponibles dos cuentakilómetros parciales, el cuentakilómetros parcial 1 y el 2. Se puede alternar la indicación de 1 y 2 pulsando repetidamente la tecla de control izquierda (8). Para poner a cero el cuentakilómetros parcial, mantener pulsada la tecla de control izquierda (8) mientras se visualiza el cuentakilómetros parcial 1 o el cuentakilómetros parcial 2 durante otros 2 segundos más.</p>
(13) Display digital (CBF600N/NA)	<p>Este display muestra: el cuentakilómetros total: distancia total recorrida; el cuentakilómetros parcial: distancia parcial recorrida.</p> <p>Existen dos cuentakilómetros parciales, llamados 1 y 2. La visualización de los cuentakilómetros 1 y 2 se puede alternar presionando varias veces la tecla de control derecha (8). Para poner a cero el cuentakilómetros parcial, hay que mantener presionada la tecla de control izquierda (14) mientras se visualiza el cuentakilómetros parcial 1 o el 2 durante dos segundos.</p>
(14) Boton reset (CBF600N/NA)	<p>Este botón se utiliza para reponer el cuentakilómetros de viajes (véase pág. 20).</p>

Indicador de temperatura del refrigerante (1)

Cuando la aguja empiece a moverse sobre la marca "C" (frío), el motor estará lo suficientemente caliente para conducir la motocicleta. El margen de temperatura de funcionamiento normal se encuentra entre las marcas "H" y "C". Si la aguja alcanza la marca "H" (caliente), pare el motor y compruebe el nivel de refrigerante del depósito de reserva. Lea las página 28 y no conduzca la motocicleta hasta después de haber solucionado el problema.

NOTA

Si se excede la temperatura máxima de funcionamiento podrían producirse serias averías en el motor.

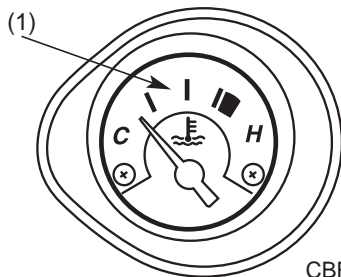

CBF600S/SA

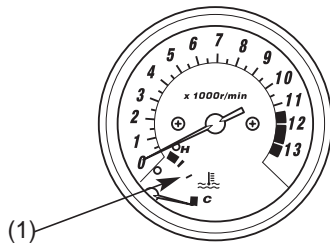

CBF600N/NA

(1) Indicador de temperatura del fluido de refrigeración

Visualizador del cuentakilómetros de viaje CB600F

El display (1) tiene dos funciones: un cuentakilómetros total y dos parciales.

Apriete el botón (2) para seleccionar el modo "ODO" o "TRIP", "TRIP2".

Para volver a cero el medidor de viajes, presione y mantenga presionado el botón(2) (CBF600S/SA), el botón reset (3)(CBF600N/NA), con la visualización en el modo "TRIP"o"TRIP2".

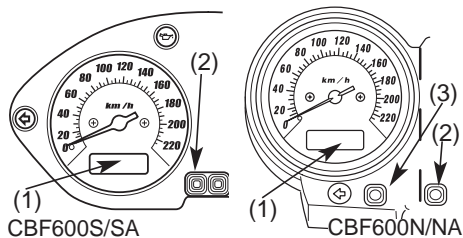

- (1) Visualizador del cuentakilómetros de viaje
- (2) Botón de selección y de reposición del medidor de viajes
- (3) Botón reset

20

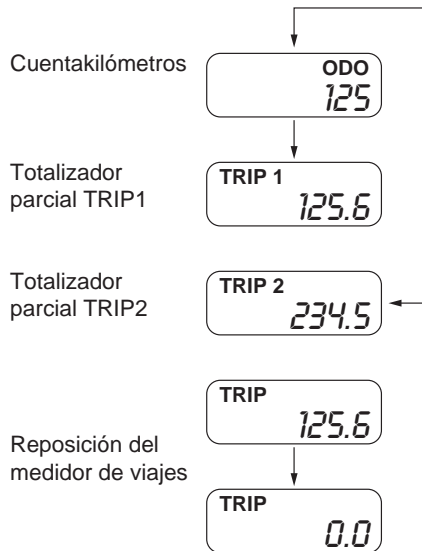

Testigo del sistema antibloqueo de los frenos (ABS) (CBF600SA/NA)

Normalmente, este testigo se enciende cuando el interruptor de encendido se pone en ON y se apaga tras conducir la motocicleta a una velocidad superior a 10 km/h.

Si hay algún problema con el sistema de frenos antibloqueo, el piloto se enciende y permanece encendido (véase pág. 66).

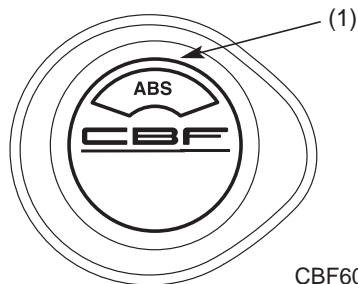

CBF600SA

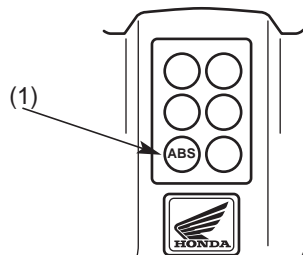

CBF600NA

(1) Testigo del sistema antibloqueo de los frenos (ABS)

COMPONENTES PRINCIPALES (Información que usted necesita para utilizar esta motocicleta)

SUSPENSIÓN

El amortiguador (1) tiene 7 posiciones de regulación para adaptar la suspensión a los distintos tipos de carga y las condiciones de la carretera.

Regular el amortiguador posterior con una llave de gancho (2).

La posición 1 es para cargas ligeras y condiciones suaves de la carretera. Las posiciones 2 a 7 aumentan la precarga nuelle para que la suspensión trasera sea más dura, y pueden utilizarse cuando la motocicleta lleve cargas muy pesadas. Posición normal: 3.

El conjunto de la suspensión trasera incluye una unidad de amortiguación que contiene gas nitrógeno a alta presión. No intente desarmar ni he hacer usted el mantenimiento al amortiguador porque no puede volverse a montar y debe ser sustituido por otro cuando se gasta. Su puesta fuera de servicio deberá ser realizada solamente por el concesionario Honda.

Las instrucciones ofrecidas en stes manual del propietario sólo sirven para hacer los ajustes en el conjunto de la suspensión.

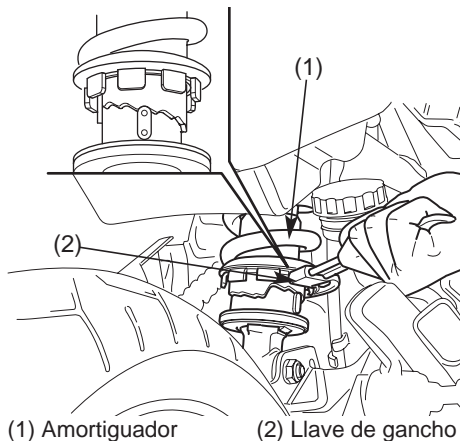

(1) Amortiguador

(2) Llave de gancho

FRENOS

Ambos frenos, delantero y trasero, son del tipo de discos hidráulicos.

Al desgastarse las pastillas del freno, el nivel del líquido de frenos disminuye.

Usted no tiene que realizar ajuste alguno, sin embargo, el nivel del líquido y el desgaste de las pastillas debe inspeccionarse periódicamente.

El sistema debe inspeccionarse frecuentemente para asegurarse que no haya fugas de líquido.

Sí el juego libre de la palanca de control o del pedal del freno fuese excesivo y las pastillas del freno no estuviesen desgastadas más allá del límite recomendado (página 108), existe probablemente aire en el sistema del freno y éste deberá purgarse. Póngase en contacto con el concesionario de Honda para realizar este trabajo.

Nivel del fluido del freno delantero:

Con la motocicleta en posición vertical, compruebe el nivel del líquido. Éste deberá estar por encima de la marca de nivel inferior

“LOWER” (1). Si el nivel está a la altura o por debajo de la marca de nivel inferior “LOWER” (1), inspeccione las pastillas del freno para ver si están desgastadas (página 108).

Si las pastillas del freno están desgastadas habrá que sustituirlas. Si no están desgastadas, haga que le inspeccionen el motor para ver si tiene fugas.

El líquido de frenos recomendado es Honda DOT 4 de una lata sellada, o uno equivalente.

Delantero

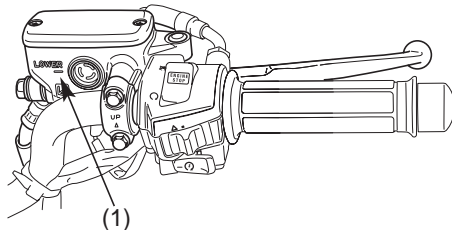

(1) Marca de nivel inferior (LOWER)

Palanca del freno delantero:

La distancia entre la punta de la palanca del freno (1) y la empuñadura puede ajustarse girando el regulador (2).

Alinee la flecha (3) de la palanca del freno con la marca índice (4) del regulador.

Aplique el freno varias veces y compruebe si la rueda gira libremente al soltar la palanca del freno.

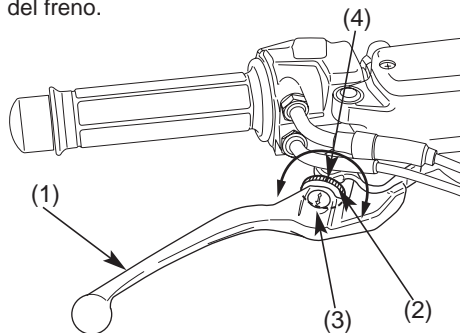

(1) Palanca del freno

(3) Flecha

(2) Regulador

(4) Marca de referencia

Otras comprobaciones:

Asegúrese que no existan fugas de líquido.

Compruebe las mangueras y accesorios por si tuviesen deterioros o grietas.

Nivel del fluido del freno trasero:

Con la motocicleta en posición vertical, compruebe el nivel del fluido. Éste deberá estar entre las marcas de nivel superior "UPPER" (1) e inferior "LOWER" (2). Si el nivel está a la altura o por debajo de la marca de nivel inferior "LOWER" (2), inspeccione las pastillas del freno para ver si están desgastadas (página 109) .

Si las pastillas del freno están desgastadas habrá que sustituirlas. Si no están desgastadas, haga que le inspeccionen el motor para ver si tiene fugas.

El líquido de frenos recomendado es Honda DOT 4 de una lata sellada, o uno equivalente.

Trasero

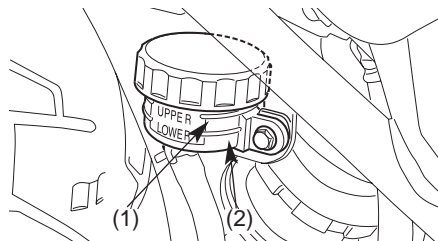

- (1) Marca de nivel superior (UPPER)
- (2) Marca de nivel inferior (LOWER)

Otras comprobaciones:

Asegúrese que no existan fugas de líquido. Compruebe las mangueras y accesorios por si tuviesen deterioros o grietas.

EMBRAGUE

El embrague deberá ajustarse si la motocicleta se para lentamente al cambiar de velocidad o tiende a avanzar lentamente; o si el embrague patinase haciendo que la aceleración se retrasase en relación a la velocidad del motor. Los ajustes menores pueden realizarse mediante el regulador del cable del embrague (2) situado en la palanca (1).

Juego libre normal de la palanca del embrague: 10-20 mm

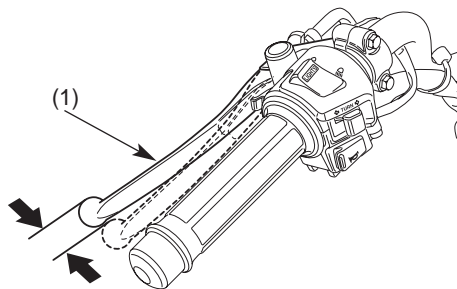

(1) Palanca del embrague

1. Afloje la contratuerca (3) y gire el regulador (2). Apriete la contratuerca (3) y compruebe el ajuste.
2. Si el regulador estuviese roscado hacia afuera, hasta casi el límite, o si el juego libre correcto no pudiese obtenerse, afloje la contratuerca (3) y gire completamente hacia adentro el regulador del cable (2). Apriete la contratuerca (3).

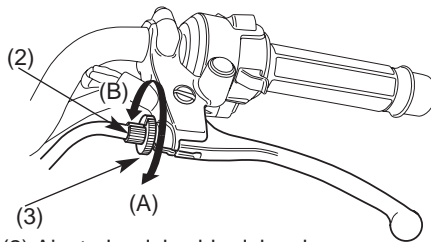

(2) Ajustador del cable del embrague

(3) Contratuerca

(A) Aumenta el juego libre

(B) Disminuye el juego libre

- Afloje la contratuerca (5) en el extremo inferior del cable. Gire la tuerca de ajuste (4) para obtener el juego libre especificado. Apriete la contratuerca (5) y compruebe el ajuste.
- Ponga en marcha el motor, tire de la palanca del embrague y cambie de velocidad. Asegúrese que el motor no se pare y la motocicleta avance lentamente. Suelte poco a poco la palanca del embrague y abra el acelerador. La motocicleta debe ponerse en marcha suavemente y acelerar poco a poco.

Si no puede obtener el ajuste apropiado, o si el embrague no funciona correctamente, póngase en contacto con su concesionario Honda.

Otras comprobaciones:

Compruebe el cable del embrague por si estuviese retorcido o desgastado, lo que podría causar agarrotamientos u otros fallos. Lubrique el cable del embrague con un lubricante de cables de venta en el comercio especializado para evitar que se desgaste o corra prematuramente.

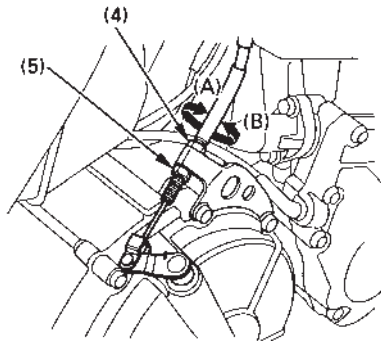

- (4) Tuerca de ajuste
- (5) Contratuerca
- (A) Aumenta el juego libre
- (B) Disminuye el juego libre

REFRIGERANTE

Recomendaciones sobre el refrigerante

El propietario debe mantener el nivel correcto del refrigerante para evitar la congelación, el sobrecalentamiento y la corrosión. Utilice solamente anticongelante de glicol etilénico de alta calidad que contenga inhibidores de protección contra la corrosión específicamente recomendados para ser utilizados en motores de aluminio. (CONSULTE LA ETIQUETA DEL RECIPIENTE DEL ANTICONGELANTE).

Utilice agua potable de bajo contenido mineral o agua destilada como parte de la solución anticongelante. El agua con alto contenido mineral o sal puede dañar el motor de aluminio. La utilización de refrigerante con inhibidores de silicato puede causar un desgaste prematuro en los sellos de la bomba de agua u obstrucciones en los pasajes del radiador. La utilización del agua del grifo puede causar daños en el motor.

Honda suministra una solución del 50/50 de anticongelante y agua con esta motocicleta. Esta solución de refrigerante es la más adecuada para la mayoría de las temperaturas de funcionamiento, y ofrece además una buena protección contra la corrosión. Una concentración alta de anticongelante disminuye el rendimiento del sistema de enfriamiento y sólo se recomienda cuando sea necesaria una mayor protección contra la congelación. Una concentración de menos del 40/60 (40% de anticongelante) no ofrecerá la protección apropiada contra la corrosión. Durante temperaturas de congelación, compruebe con frecuencia el sistema de enfriamiento y añada una concentración mayor de anticongelante (un máximo del 60% de anticongelante) si fuese necesario.

Inspección

El depósito de reserva está debajo del asiento. Compruebe el nivel de refrigerante en el depósito de reserva (1) mientras el motor está a la temperatura normal de funcionamiento con la motocicleta en posición vertical. Si el nivel del refrigerante está por debajo de la marca de nivel inferior (LOWER) (3), extraiga la tapa del depósito de reserva (2) y añada mezcla de refrigerante hasta la marca del nivel superior (UPPER) (4).

Añada siempre refrigerante al depósito de reserva. No intente añadir refrigerante quitando la tapa del radiador.

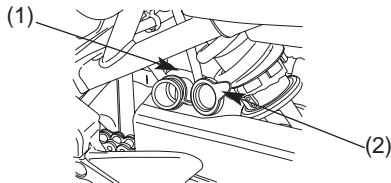

- (1) Depósito de reserva
- (2) Tapa del depósito de reserva

Si el depósito de reserva estuviese vacío, o si la pérdida de refrigerante fuese excesiva, compruebe si existen fugas y póngase en contacto con su concesionario Honda para realizar reparaciones.

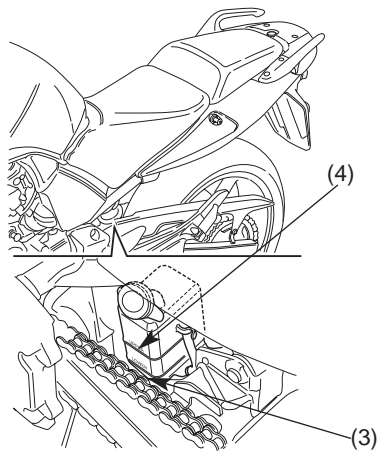

- (3) Marca de nivel inferior (LOWER)
- (4) Marca de nivel superior (UPPER)

CARBURANTE

Depósito del carburante

El depósito del carburante posee una llave automática de depresión.

La alimentación se garantiza siempre que el motor está funcionando y se interrumpe cuando se apaga el motor.

La capacidad del depósito del carburante, incluida la reserva, es de:

19,0 ℓ

La capacidad de reserva es de:

3,5 ℓ

Para abrir la tapa de rellenado de combustible (1), inserte la llave de encendido (2) y gírela hacia la derecha. La tapa saldrá al exterior y podrá levantarla.

No llene demasiado el tanque. El combustible no deberá llegar al cuello de llenado (3).

Después de haber rellenado con combustible, cierre la tapa de rellenado, empuje la tapa en el cuello del orificio de rellenado hasta que chasquee y quede bloqueada. Extraiga la llave.

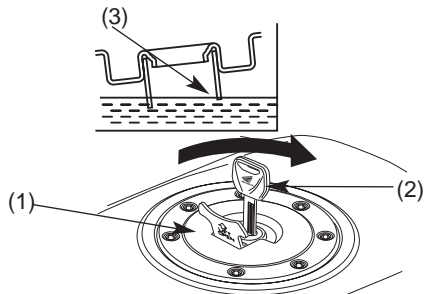

- (1) Tapa de rellenado de combustible
- (2) Llave de contacto
- (3) Boca orificio de llenado

⚠ ADVERTENCIA

La gasolina es muy inflamable y explosiva. Manejando el combustible se podrá quemar o lesionar gravemente.

- Pare el motor y mantenga el calor, las chispas y las llamas alejadas.
- Reposte solamente en exteriores.
- Limpie inmediatamente el combustible derramado.

Gasolina con alcohol

Si decide utilizar gasolina con alcohol (gasohol), asegúrese que el octanaje sea al menos tan alto como el recomendado por Honda. Existen dos tipos de "gasohol": uno que contiene etanol y otro que contiene metanol. No utilice gasohol con más del 10% de etanol. No utilice tampoco gasolina que contenga metanol (alcohol metílico o de madera) sin tener disolventes e inhibidores contra la corrosión. No utilice nunca gasolina con más del 5% de metanol, incluso cuando ésta tenga disolventes e inhibidores contra la corrosión.

Los daños en el sistema de combustible o las problemas de rendimiento del motor debidos a la utilización de combustibles que contengan alcohol no están cubiertos por la garantía. Honda no puede aprobar la utilización de combustibles con metanol porque no dispone de pruebas que demuestren su idoneidad.

Antes de adquirir combustible de una gasolinera desconocida, compruebe si el combustible tiene alcohol. Si lo tuviese, asegúrese del tipo y porcentaje de alcohol utilizado. Si notase algún síntoma de funcionamiento inapropiado cuando utiliza gasolina con alcohol, o una que usted cree que tiene alcohol, cambie la gasolina por otra que usted sepa que no tiene alcohol.

Per E,F,EK,ED, IIIED,VED,VF,VIE,VIIIEK, VIIIED:

Use gasolina sin o con poca cantidad de plomo con un octanaje de investigación de 91 o más. Le recomendamos que use gasolina sin plomo porque produce menos depósitos en el motor y en las bujías y alarga la vida útil de los componentes del sistema de escape.

Utilice gasolina sin plomo de 91 octanos o más. El empleo de gasolina con plomo ocasionará daño prematuro de los convertidores catalíticos.

NOTA

Si se produjesen golpes del encendido o detonaciones a velocidades estables del motor bajo cargas normales, cambie a otra marca de gasolina. Si los golpes del encendido o las detonaciones persisten, póngase en contacto con su concesionario Honda. De lo contrario, esto lo consideraremos como una mala utilización, y los daños causados por una mala utilización no están cubiertos por la garantía limitada de Honda..

ACEITE DEL MOTOR

Comprobación del nivel de aceite del motor
Compruebe diariamente el nivel de aceite del motor antes de conducir la motocicleta.

El nivel debe mantenerse entre las marcas de nivel superior (1) e inferior (2) de la varilla de nivel de aceite (3).

1. Ponga en marcha el motor y déjelo al ralentí durante unos pocos minutos. Asegúrese que la luz de advertencia de presión baja de aceite se apague. Si la luz permanece encendida, apague el motor inmediatamente.
2. Pare el motor y sujete la motocicleta en posición vertical sobre un lugar firme y nivelado.
3. Después de unos pocos minutos, quite la tapa del orificio de llenado de aceite/ varilla de nivel de aceite, límpiela y vuelva a instalar la varilla de nivel de aceite sin atornillarla. Saque la bayoneta de nivel. El nivel del aceite debe estar entre las marcas superior e inferior de la varilla de nivel de aceite.
4. Si fuese necesario, añada el aceite especificado hasta alcanzar (vea la página 78) la marca de nivel superior. No llene excesivamente.

5. Vuelva a instalar el tapón del orificio de llenado de aceite / varilla de nivel. Compruebe si hay fugas de aceite.

NOTA

El funcionamiento del motor sin suficiente presión de aceite podría ser causa de que éste sufriese serias averías.

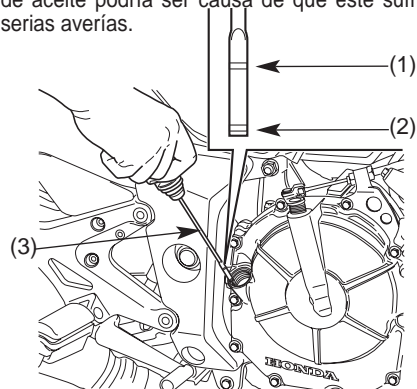

- (1) Marca de nivel superior
- (2) Marca de nivel inferior
- (3) Tapa del orificio de llenado de aceite/ bayoneta de nivel de aceite

NEUMÁTICOS SIN CÁMARA DE AIRE

Para utilizar la motocicleta de forma segura, los neumáticos deberán ser del tipo y tamaño apropiados, estar en buenas condiciones y tener las estrías adecuadas, y estar inflados correctamente para la carga que se quiere transportar. Las páginas siguientes ofrecen información más detallada sobre cómo y cuándo comprobar la presión de los neumáticos, cómo inspeccionarlos en busca de daños, y sobre qué hacer cuando haya que repararlos o sustituirlos.

⚠ ADVERTENCIA

Si utiliza neumáticos excesivamente gastados o incorrectamente inflados podrá dar lugar a un accidente en el que podrá sufrir lesiones de gravedad o incluso perder la vida.

Siga todas las instrucciones de este manual del propietario relacionadas con el inflado y el mantenimiento de los neumáticos.

Presión de los neumáticos

El mantener los neumáticos debidamente inflados ofrecerá la mejor combinación de manejo, duración de las estrías y comodidad en la conducción. Generalmente, si los neumáticos están poco inflados se desgastan de forma desigual, lo cual afecta adversamente al manejo, y hace que sean más propensos a que fallen debido a su recalentamiento. Si los neumáticos están muy inflados hacen que la conducción resulte más incómoda, son más propensos a sufrir daños a causa de los peligros de la carretera, y se desgastan de forma desigual.

Le recomendamos que inspeccione visualmente los neumáticos antes de cada conducción y que utilice un manómetro para medir la presión una vez al mes por lo menos o en cualquier momento que piense que los neumáticos puedan haber perdido aire.

Los neumáticos sin cámara tienen cierta capacidad de autosellado en caso de pinchazo. Sin embargo, dado que la fuga es por lo general muy lenta, usted deberá mirar cuidadosamente a ver si hay pinchazo cada vez que un neumático no esté completamente inflado

Compruebe siempre la presión de los neumáticos en “frío”, – cuando la motocicleta haya estado aparcada durante tres horas por lo menos. Si comprueba la presión en “caliente”– después de haber conducido la motocicleta aunque sólo hayan sido unos cuantos kilómetros –, la lectura será más alta que si los neumáticos hubieran estado en “frío”. Esto es normal, y en estas condiciones no deberá desinflarlos hasta las presiones en “Frío”, ofrecidas más abajo. Si lo hace los neumáticos estarán menos inflados de lo requerido.

Las presiones en “frío” de los neumáticos son:

Delantero	250 kPa (2,50 kgf/cm ²)
Trasero	290 kPa (2,90 kgf/cm ²)

Inspección

Cada vez que compruebe la presión de los neumáticos, deberá examinar también sus estrías y paredes laterales para ver si están desgastadas, dañadas, o tienen incrustados objetos extraños:

Observe si hay:

- Golpes o bultos en los laterales del neumático o en sus estrías. Sustituya el neumático si encuentra cualquier golpe o bulto.
- Cortes, rajaduras o grietas en el neumático. Sustituya el neumático si puede ver tejido o cable.
- Desgaste excesivo de las estrías.

También, si pilla un bache o golpea algún objeto duro, pare en el arcén lo más rápidamente y de forma segura se pueda e inspeccione cuidadosamente los neumáticos para ver si están dañados.

Desgaste de las estrías de los neumáticos

Cambie los neumáticos antes de que el resalto en el centro del neumático alcance el límite siguiente:

Profundidad mínima del resalto	
Delantero	1,5 mm
Trasero	2,0 mm

Para Alemania

La ley alemana prohíbe utilizar neumáticos con una profundidad del trazado inferior a 1,6 mm

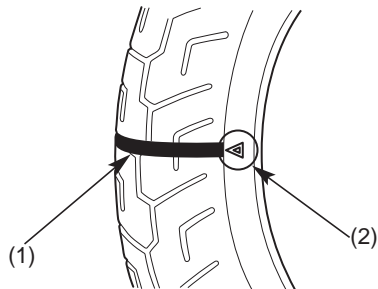

- (1) Indicador de desgaste
- (2) Marca de ubicación del indicador de desgaste

Reparación de los neumáticos:

Si un neumático está pinchado o dañado, deberá sustituirlo, no repararlo. Como se puede ver más abajo, un neumático que haya sido reparado, ya sea temporal o permanentemente, tendrá unos límites de velocidad y de rendimiento más bajos que los de uno nuevo.

Una reparación temporal, así como la puesta de un parche externo en un neumático sin cámara, podrá no resultar seguro para velocidades y condiciones de conducción normales. Si realiza sobre un neumático una reparación temporal o de emergencia, deberá conducir lentamente y con mucha precaución hasta un distribuidor y sustituir el neumático. A ser posible, no deberá transportar pasajeros ni cargas hasta haber sustituido el neumático.

Aún en el caso de que el neumático sea reparado profesionalmente con un parche interior permanente, nunca será tan bueno como uno nuevo. A partir de la reparación, no deberá exceder los 80 km/h durante las primeras 24 horas, ni los 130 km/h a partir de entonces. Por consiguiente, le recomendamos encarecidamente que sustituya el neumático dañado. Si opta por repararlo, asegúrese de que la rueda esté equilibrada antes de conducir.

Cambio de la rueda

Los neumáticos con los que salió de fábrica su motocicleta han sido diseñados según el rendimiento y capacidades de su motocicleta y le ofrecen la mejor combinación de manejo, frenado, durabilidad y comodidad.

⚠ ADVERTENCIA

La instalación de neumáticos no apropiados en su motocicleta puede afectar al manejo y la estabilidad. Esto puede dar lugar a un accidente en el que podrá sufrir lesiones de gravedad o incluso perder la vida.

Utilice siempre neumáticos del tamaño y tipo recomendados en este manual de instrucciones.

Los neumáticos recomendados para su motocicleta son:

Delantero	120/70ZR17M/C(58W) BRIDGESTONE BT57F RADIAL U MICHELIN Pilot ROAD B
Trasero	160/60ZR17M/C(69W) BRIDGESTONE BT57R RADIAL E MICHELIN Pilot ROAD

Siempre que sustituya un neumático, utilice uno que sea equivalente al original y asegúrese de que la rueda esté equilibrada después de instalar un neumático nuevo

Notas importantes de seguridad

- No ponga una cámara dentro de un neumático sin cámara de la motocicleta. La acumulación excesiva de calor puede hacer que el neumático reviente.
- Para esta motocicleta utilice solamente neumáticos sin cámara. Las llantas están diseñadas para neumáticos sin cámara y, durante la aceleración o frenazo bruscos, los neumáticos de tipo con cámara pueden resbalar en la llanta y desinflarse rápidamente.
- Cuando se sustituyan los neumáticos, hay que utilizar exclusivamente neumáticos del tipo aconsejado (pág. 38) y controlar las etiquetas de los neumáticos. Al utilizar otros tipos de neumático en los modelos dotados con sistema ABS, se puede dañar el funcionamiento de dicho sistema. El microprocesador del sistema ABS funciona comparando las velocidades de las dos ruedas. Los neumáticos que no son del tipo aconsejado pueden influir en la velocidad de las ruedas y, por lo tanto, provocar el

funcionamiento incorrecto del microprocesador del sistema ABS.

del

COMPONENTES INDIVIDUALES ESENCIALES

INTERRUPTOR DE ENCENDIDO

La llave de contacto (1) está debajo del panel indicador.

El faro y las luces de cola se encenderán siempre que ponga el interruptor de encendido en la posición ON. Si su motocicleta está parada con el interruptor en la posición ON y el motor no está en marcha, el faro y las luces de cola seguirán encendidos, y la batería se descargará.

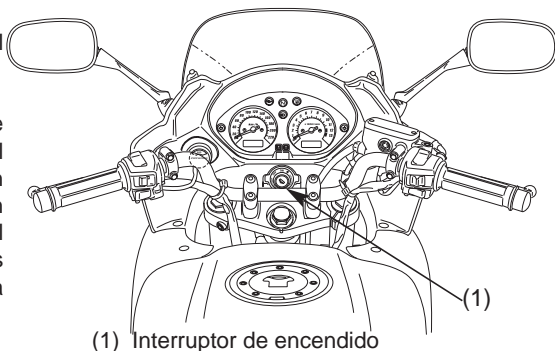

Posición de la llave	Función	Extracción de la llave
LOCK (bloqueo de la dirección)	La dirección está bloqueada.No funcionan ni el motor ni las luces	La llave puede retirarse.
OFF (apagado)	Ni el motor ni las luces pueden utilizarse.	La llave puede retirarse.
ON (encendido)	Puede utilizarse el motor y las luces.	La llave no puede retirarse.
	Sólo la función accesoria de los circuitos	La llave no puede retirarse.

LLAVES

Esta motocicleta tiene dos llaves y una placa de número de la llave.

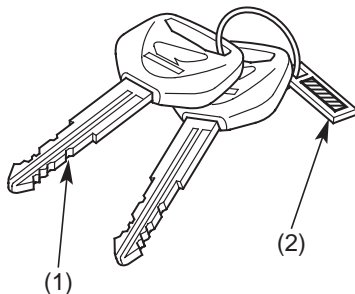

(1) Llaves

(2) Chapa del número de llave



Usted necesitará el número de la llave si tiene alguna vez que cambiar la llave. Guarde la placa en un lugar seguro.

Para hacer copias de las llaves lleve todas las llaves, la placa de número de la llave y la motocicleta a su concesionario Honda.

- No deje caer la llaves ni ponga objetos pesados encima de ellas.
- No pulimente, taladre ni altere en ninguna manera la forma original de las llaves.
- Mantenga las llaves alejadas de objetos magnéticos.

CONTROLES DEL MANILLAR DERECHO

Interruptor de parada del motor

El interruptor de parada del motor (1) está a continuación de la empuñadura del acelerador. Cuando el interruptor esté en la posición  (RUN), el motor funcionará. Cuando el interruptor esté en la posición , el motor no funcionará. Este interruptor sirve principalmente como interruptor de seguridad y emergencia y debe permanecer normalmente en la posición .

Si su motocicleta se para con el interruptor de encendido en la posición ON y el interruptor de parada del motor en la posición , el faro y las luces de cola seguirán encendidas, y la batería podrá descargarse.

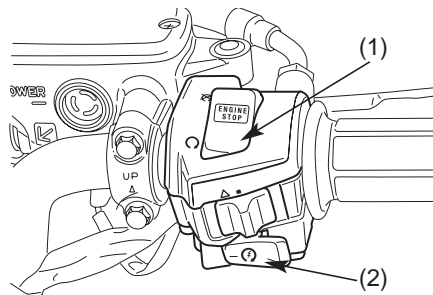

Botón del motor de arranque

Al presionar el pulsador de encendido, el faro delantero se apaga automáticamente, en cambio la luz trasera permanece encendida. Si el interruptor de parada del motor se encuentra en la posición , el motor de arranque no funciona. Consulte las página 60 donde se explica el procedimiento de arranque.



- (1) Interruptor de parada del motor
- (2) Botón de arranque

Interruptor de las luces de emergencia

Las luces de emergencia únicamente se deben utilizar cuando la motocicleta se ha detenido por una emergencia. Para encender dichas luces, colocar la llave de encendido en posición ON o , y  luego, accionar el pulsador . Los intermitentes delanteros y traseros parpadean simultáneamente.

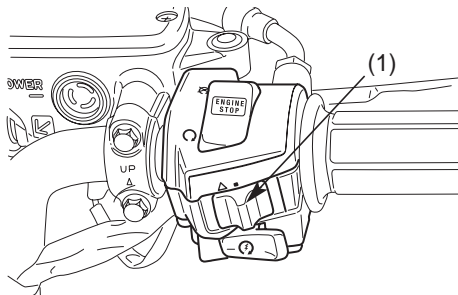

Colocar el interruptor en OFF cuando las luces de emergencias ya no sean necesarias o cuando los intermitentes no funcionan bien y pueden confundir a los conductores de otros vehículos.



(1) Interruptor de las luces de emergencia

CONTROLES DEL MANILLAR IZQUIERDO



Interruptor de intensidad de luz del faro (1)

Presione el interruptor de intensidad de luz del faro hacia la posición  (HI) para seleccionar la luz de carretera, y hacia la posición  (LO) para seleccionar la luz de cruce.

Interruptor de control de la luz de adelantamiento (2)

Cuando presione este interruptor, el faro parpadeará para avisar a los vehículos que se aproximan o al realizar adelantamientos.

Interruptor de intermitentes (3)

Mueva el interruptor hacia la posición  (L) para indicar un giro hacia la izquierda, y hacia la posición  (R) para indicar un giro hacia la derecha. Presiónelo para apagar los intermitentes.

Botón de la bocina (4)

Presione este botón para que suene la bocina.

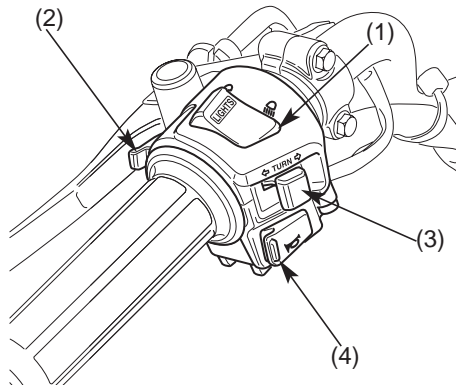

- (1) Interruptor de intensidad del faro
- (2) Interruptor de adelantamiento
- (3) Interruptor de señales de dirección
- (4) Botón de la bocina

CARACTERÍSTICAS

(No son necesarias para el funcionamiento)

BLOQUEO DE LA DIRECCIÓN

Para cerrar la dirección, gire los manillares completamente hacia la izquierda y ponga la llave (1) en la posición LOCK mientras la empuja hacia adentro. Retire luego la llave. Para desbloquear la dirección gire la llave a OFF mientras presiona para adentro.

No ponga la llave en las posiciones "LOCK" mientras conduce la motocicleta porque podría perder el control del vehículo.

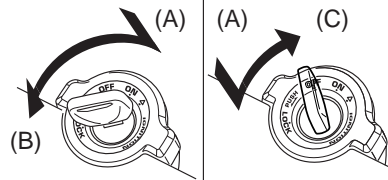
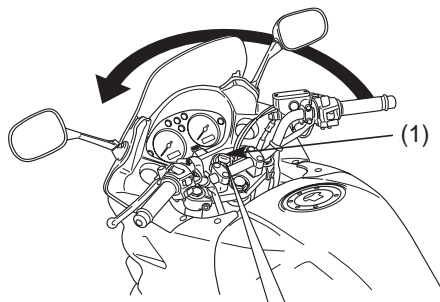

Para bloquear

Para desbloquear

- (1) Llave de contacto
- (A) Empuje hacia adentro
- (B) Gire hacia la posición LOCK
- (C) Gire hacia la posición OFF

REGULACIÓN DE LA ALTURA DEL PARABRISAS (CBF600S/SA)

Sólo un concesionario autorizado Honda puede realizar esta operación.

REGULACION DEL MANILLAR

Sólo un concesionario autorizado Honda puede realizar esta operación.

PORTACASCOS

El portacascos se encuentra ubicado debajo del asiento. Quite el asiento (consulte la página 49). Pase uno de los extremos del cable portacascos (1) a través de la anilla en D del casco (2).

Eganche los bucles del cable en el portacascos (3) y baje el asiento para cerrar. Quite el cable que sujeta el casco y guárdelo en la bolsa de las herramientas si no lo utiliza.

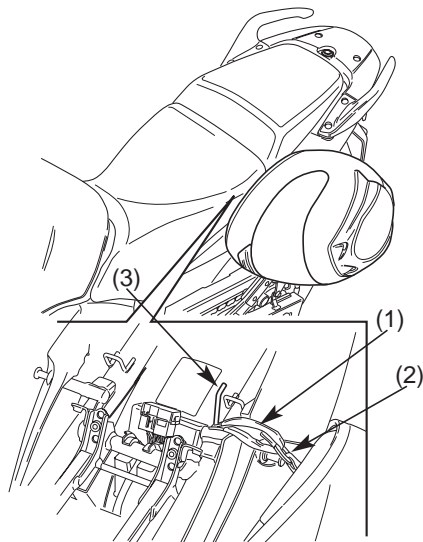

⚠ ADVERTENCIA

Si conduce con un casco sujetado en el soporte para casco, el casco podrá interferir con la rueda trasera o con la suspensión y dar lugar a un accidente en el que podrá sufrir lesiones de gravedad o incluso perder la vida.

Utilice el soporte para casco solamente mientras esté aparcado. No conduzca con un casco sujetado en el soporte.

- (1) Cable del portacascos
- (2) Anilla en forma de D
- (3) Portacascos

SILLÍN

Desmontaje del sillín

Para quitar el sillín trasero (1), introducir la llave de encendido en la cerradura del sillín (2) y girarla en el sentido de las manecillas del reloj. Tirar del sillín hacia atrás y levantarlo.

Para quitar el sillín delantero (3), desenroscar los dos tornillos allen (4) y tirar de éste hacia atrás y hacia arriba.

Instalación del sillín

Para instalar el sillín delantero, introducir los dos salientes delanteros por los lados de debajo del depósito y el saliente central en el alojamiento de debajo del travesaño del bastidor. Luego, introducir y enroscar bien los dos tornillos allen.

Para instalar el sillín trasero, introducir los dos salientes en los alojamientos presentes en el bastidor trasero y empujar hacia abajo la parte posterior del sillín.

Tras la instalación, controlar que el sillín se encuentre bien bloqueado en la posición correcta.

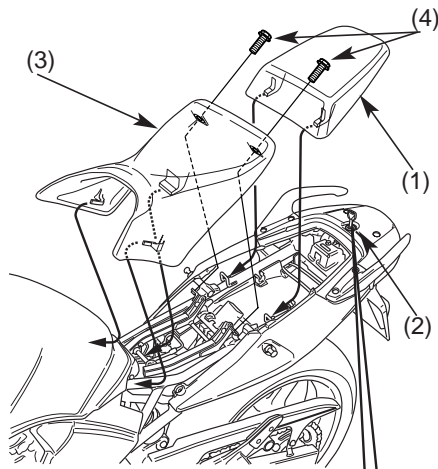

- (1) Sillín trasero (3) Sillín delantero
(2) Cerradura del sillín (4) Tornillos allen

REGULACION DE LA ALTURA DEL SILLIN DELANTERO

Sólo un concesionario autorizado Honda puede realizar esta operación.

COMPARTIMIENTO DE ALMACENAJE PARA EL CIERRE ANTIRROBO EN FORMA DE U

El guardabarros trasero tiene un compartimiento de almacenaje para guardar el cierre antirrobo en forma de U debajo del asiento.

Algunos cierres en forma de U no pueden guardarse en el compartimiento debido a su tamaño o diseño.

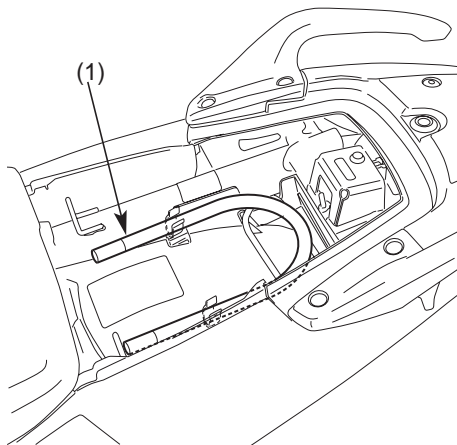

COMPARTIMENTO DE DOCUMENTOS

La bolsa de los documentos (1) se encuentra en el correspondiente compartimiento (2) debajo del sillín trasero. En dicho compartimiento se puede guardar este manual de instrucciones y otros documentos. Prestar mucha atención en no mojar el compartimiento cuando se lave la motocicleta.

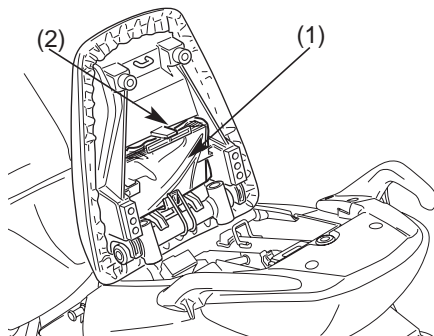

- (1) Bolsa de documentos
- (2) Compartimento de documentos

BAÚLES LATERALES DEL BASTIDOR

Los baúles laterales (1) se tienen que quitar para poder efectuar las operaciones de mantenimiento de la batería, del filtro del aire y del amortiguador posterior. Para quitar los baúles laterales izquierdo y derecho:

1. Tirar del baúl lateral hacia el exterior.
2. Extraer las lengüetas (2) de su alojamiento.

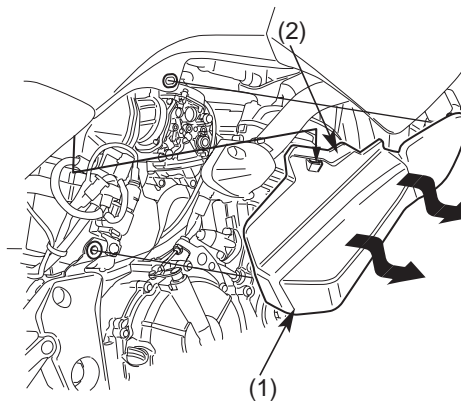
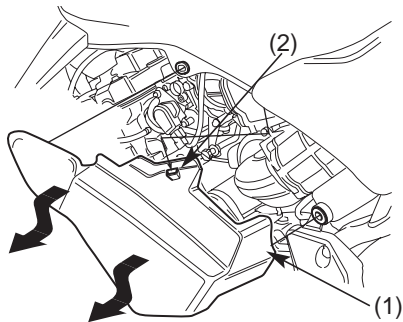

- (1) Baúles laterales
(2) Lengüetas

DESMONTAJE DE LOS PANELES LATERALES (CBF600S/SA)

Los paneles laterales (1) se tienen que quitar para poder efectuar las operaciones de mantenimiento de la zona del faro.

Desmontaje

1. Quitar los dos tornillos hexagonales superiores (2).
2. Aplastar el pasador inferior (3) por el centro y extraerlo.
3. Quitar las lengüetas (4) de su alojamiento, extraer el encaسته interno (5) del depósito y desplazar hacia delante el panel lateral hasta que se libere del encaسته delantero (6).
4. Desconectar el conector del cable de las luces de dirección delanteras.

Montaje

1. Montar las piezas efectuando las operaciones de desmontaje en orden inverso.

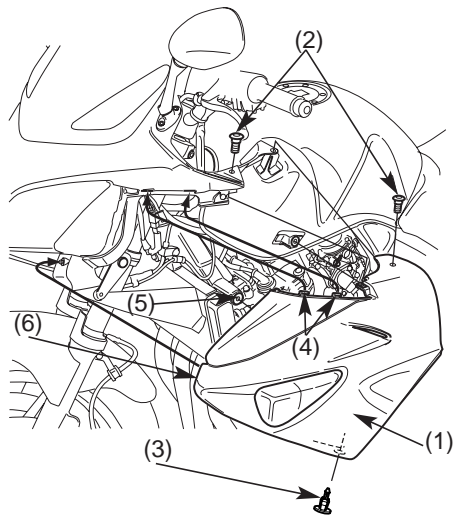

- | | |
|-----------------------------|-----------------------|
| (1) Panel lateral izquierdo | (4) Lengüetas |
| (2) Tornillos allen | (5) Encaسته interno |
| (3) Pasador | (6) Encaسته delantero |

AJUSTE VERTICAL DEL ENFOQUE DEL FARO DELANTERO (CBF600S/SA)

La regulación vertical se puede efectuar moviendo el mando (1) hacia dentro y hacia fuera según se requiera. Regular el haz de luz según la legislación y las normativas locales.

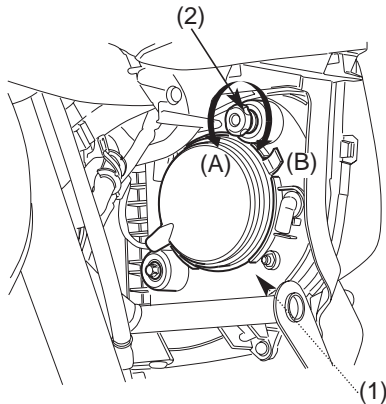

(1) Caja del faro
(2) Mando

(A) Abajo
(B) Arriba

AJUSTE VERTICAL DEL ENFOQUE DEL FARO DELANTERO (CBF600N/NA)

El ajuste vertical podrá realizarse moviendo la caja del faro (1) como sea necesario. Para mover la caja del faro (1), afloje los pernos (2). Apriete los pernos (2) después del ajuste. Tenga en cuenta las leyes y regulaciones locales.

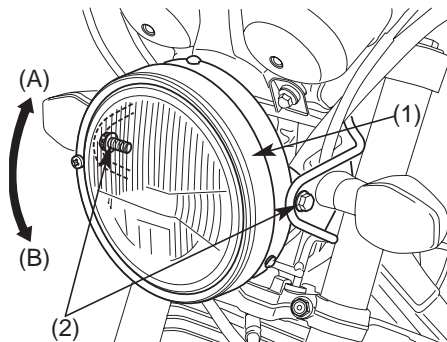

(1) Caja del faro
(2) Pernos

(A) Arriba
(B) Abajo

OPERACIÓN

INSPECCIÓN ANTES DE CONDUCIR

Por su propia seguridad, es muy importante que antes de cada conducción dedique unos momentos para caminar alrededor de la motocicleta comprobando su condición. Si detecta algún problema, asegúrese de solucionarlo, o de pedirle al distribuidor Honda que lo haga por usted.

⚠ ADVERTENCIA

Si no dispensa un mantenimiento apropiado a la motocicleta o si no corrige un problema antes de conducir podrá dar lugar a un accidente en el que podrá sufrir lesiones de gravedad o incluso perder la vida.

Realice siempre una inspección antes de conducir para corregir cualquier problema que pueda haber.

1. Nivel de aceite del motor: añada aceite de motor si fuese necesario (página 33). Compruebe si hay fugas.
2. Nivel de combustible: llene el depósito cuando sea necesario (página 30). Compruebe si hay fugas.
3. Nivel de refrigerante: añada refrigerante si fuese necesario. Compruebe si hay fugas (páginas 28).
4. Freno delantero y trasero: compruebe su funcionamiento y cerciórese de que no haya fugas de líquido de frenos (páginas 23).
5. Neumáticos: compruebe su condición y presión (página 34).
6. Cadena de transmisión: compruebe su condición y flojedad (página 93). Ajuste y lubrique si fuese necesario.
7. Acelerador: compruebe si se abre suavemente y si se cierra por completo en cualquier posición que se ponga el manillar.

8. Luces y bocina: compruebe si el faro, luz de cola/frenos, intermitentes, indicadores y bocina funcionan correctamente.
9. Interruptor de parada del motor: compruebe si funciona correctamente (pagina 43).
10. Sistema de corte de encendido: compruebe si el sistema funciona correctamente (página 100).

PUESTA EN MARCHA DEL MOTOR

Siga siempre el procedimiento correcto de arranque descrito a continuación.

Esta motocicleta está equipada con un sistema de corte del encendido. El motor no puede ponerse en marcha si el soporte lateral se encuentra bajado, a menos que la caja de cambios esté en punto muerto. Si el soporte lateral estuviese hacia arriba, el motor puede poner en marcha en punto muerto o en velocidad estando el embrague desacoplado. Después de arrancar con el soporte lateral bajado, el motor se parará si se coloca una marcha antes de elevar el soporte lateral.

Para proteger el convertidor catalítico del sistema de escape de su motocicleta, evite el uso prolongado a ralentí y el uso de gasolina con plomo.

Los humos de escape de su motocicleta contienen gas de monóxido de carbono que es venenoso. En lugares cerrados tales como en un garaje se pueden acumular rápidamente altos niveles de monóxido de carbono. No arranque el motor teniendo cerrada la puerta del garaje. Aún con la puerta abierta, tenga en motor en marcha solamente el tiempo suficiente necesario para sacar la motocicleta del garaje.

No utilice el arrancador eléctrico durante más de 5 segundos seguidos. Suelte el botón del arrancador durante aproximadamente 10 segundos antes de volver a presionar.

Preparación

Antes de poner en marcha el motor, introduzca la llave de contacto, gírela hacia la posición ON y confirme los puntos siguientes:

- El cambio se encuentre en punto muerto (NEUTRAL)
El testigo correspondiente se encienda.
- El interruptor de detención del motor se encuentre en posición (RUN) 
- El indicador de la presión del aceite se encuentre en ON.
- El testigo ABS se encuentre encendido (véase pág. 21 - sólo para CBF600SA/NA)

El indicador de presión de aceite baja debe apagarse unos pocos segundos después de arrancar el motor. Si sigue parpadeando, pare inmediatamente el motor y compruebe el nivel de aceite del motor.

NOTA

Si utiliza el motor con insuficiente presión de aceite podrá ocasionar serios daños al motor.

Procedimiento de puesta en marcha

Para volver a poner en marcha un motor que está caliente, siga el procedimiento indicado en "Temperatura alta del aire".

Temperatura normal del aire

10° - 35 °C

1. Con el motor frío, extraer completamente hacia fuera el mando del aire (1).
2. Poner en marcha el motor y dejar cerrado el mando del acelerador.

No abra el acelerador cuando arranque el motor con el estrangulador en ON. Se empobrecería la mezcla ocasionando un arranque difícil.

NOTA

El funcionamiento del motor sin suficiente presión de aceite podría causar serias averías.

3. Tras el arranque, accionar el mando del aire (1) para mantener el mínimo a: 1.800 - 2.500 min⁻¹ (r.p.m.)
4. Transcurridos unos 30 segundos desde el encendido del motor, empujar totalmente hacia adentro del mando del aire (1) hasta cerrarlo por completo.
5. Si el ralentí no fuese estable, abra ligeramente el acelerador.

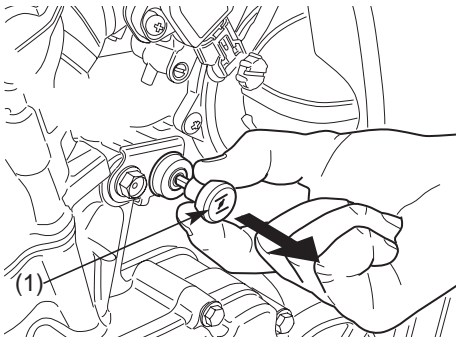

(1) Mando del aire

Temperatura alta del aire

35 °C o más

1. No utilizar el sistema de arranque (mando aire).
2. Abra un poco el acelerador.
3. Arranque el motor.

Temperatura baja del aire

10 °C o menos

1. Siga los pasos 1 al 2 de “Temperatura normal del aire”.
2. Cuando la velocidad del motor empieza a aumentar, accionar el mando del aire para mantener el régimen del mínimo veloz a:
1,800-2,500 min⁻¹ (r.p.m.)
3. Continuar calentando el motor hasta que gire normalmente y responda regularmente a las aceleraciones con el mando del aire (1) totalmente apretado.

NOTA

La utilización excesiva del estrangulador puede estropear la lubricación del pistón y cilindro.

Motor ahogado

Si el motor no arranca después de varios intentos, puede que éste se encuentre anegado con un exceso de combustible. Para evitar este problema, deje el interruptor de parada del motor en  (RUN) y empuje la palanca del estrangulador hasta OFF (B). Abra completamente el acelerador y haga girar el motor durante 5 segundos. Si arranca el motor, cierre rápidamente el acelerador, y luego ábralo un poco si el ralentí es inestable. Si el motor no arranca, espere 10 segundos y luego siga con el procedimiento de arranque.

RODAJE

Contribuya a garantizar la fiabilidad y rendimiento futuros de su motocicleta prestando atención especial a la forma en que conduce durante los primeros 500 km. Durante este período, evite las salidas a todo gas y las aceleraciones rápidas.

CONDUCCIÓN

Revise la sección Seguridad de la motocicleta (paginas 1 - 7) antes de conducir.

Asegúrese sobre la función del mecanismo del soporte lateral. (Consulte PROGRAMA DE MANTENIMIENTO, en la página 72, y la explicación del SOPORTE LATERAL, en la página 100).

Asegúrese de que materiales inflamables tales como hiervas u hojas secas no entren en contacto con el sistema de escape cuando conduzca la motocicleta, la tenga al ralenti o la aparque.

1. Una vez calentado el motor, la motocicleta estará lista para ser conducida
2. Mientras el motor está al ralenti, apriete la palanca del embrague y pise el pedal de cambio de velocidad para cambiar a primera.
3. Suelte lentamente la palanca del embrague y al mismo tiempo aumente poco a poco la velocidad del motor abriendo el acelerador. La coordinación del acelerador y embrague asegurarán una buena puesta en marcha

4. Cuando la motocicleta haya alcanzado una velocidad moderada, cierre el acelerador, apriete la palanca del embrague y cambie a 2a levantando el pedal de cambio de velocidad.

Esta misma operación debe repetirse progresivamente para cambiar a 3a, 4a, 5a y 6a.

5. Coordine el acelerador y el freno para desacelerar suavemente .
6. El freno delantero y trasero deben utilizarse al mismo tiempo y no deben aplicarse con tanta fuerza que las ruedas queden bloqueadas. De lo contrario, la eficacia del frenado se reducirá y será difícil controlar la motocicleta.

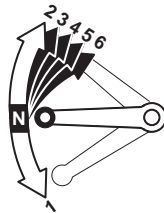

FRENADO

Para un frenado normal, accione el pedal y la palanca de los frenos a la vez que cambia a una marcha más baja acorde con la velocidad. Para un frenado máximo, cierre el acelerador y accione firmemente el pedal y la palanca de los frenos, apriete la palanca del embrague antes de parar completamente para evitar que el motor se cale.

Notas importantes de seguridad:

- El accionamiento de la palanca del freno o del pedal del freno solamente, reducirá la acción de parada.
- Si se accionan excesivamente los controles del freno, se podrá bloquear la rueda, lo cual reducirá el control de la motocicleta.
- Cuando sea posible, reduzca la velocidad o frene antes de entrar en una curva, porque si cierra el acelerador o frena a media curva la rueda podrá patinar. El patinaje de la rueda reducirá el control de la motocicleta.

- Cuando se conduzca bajo la lluvia o con suelo mojado, o sobre superficies sueltas, se reducirá la capacidad de maniobra y de parada. En estas condiciones todas sus acciones deberán ser suaves. Una aceleración, frenado o giro rápido podrá causar la pérdida del control. Por su propia seguridad, extreme las precauciones cuando frene, acelere o gire.
- Cuando descienda una pendiente larga, muy empinada, utilice el frenado de compresión del motor cambiando a una marcha más baja, y empleando ambos frenos intermitentemente.
Si se accionan los frenos de forma continua, éstos podrán recalentarse y se reducirá su eficacia.
- Si conduce con el pie apoyado en el pedal del freno o con la mano en la palanca del freno se podrá activar la luz del freno, dando una falsa indicación a los otros conductores. Además, podrá recalentarse el freno, reduciendo su efectividad.

Sistema antibloqueo de los frenos (ABS) (CBF600SA/NA)

Este modelo también está dotado con el sistema antibloqueo de los frenos (ABS) proyectado para evitar el bloqueo de las ruedas cuando se frena bruscamente sobre superficies irregulares o no compactas durante la marcha en línea recta. Cuando se frena bruscamente la motocicleta en una curva, es posible que las ruedas no se bloqueen, pero pueden perder adherencia y esto puede dificultar el control de la conducción.

En algunas situaciones, sobre superficies irregulares o no compactas, una motocicleta dotada con sistema ABS puede requerir una distancia de frenado superior con respecto a una motocicleta sin sistema ABS.

El sistema ABS no puede compensar errores de juicio o un uso inadecuado de los frenos ante situaciones diferentes. Siempre es responsabilidad del conductor conducir a una velocidad razonable, en función de las

condiciones atmosféricas, la superficie de la carretera y la de la situación del tráfico, y respetar las distancias de seguridad.

El sistema ABS se autocontrola y siempre se encuentra activo.

- El ABS se puede activar al pasar sobre un desnivel brusco o al entrar y salir de la calzada.

Es muy importante seguir los consejos indicados para los neumáticos (pág. 38). El microprocesador del ABS funciona comparando la velocidad de las dos ruedas. Los neumáticos que no son del tipo aconsejado pueden influir en la velocidad de las ruedas y, por lo tanto, provocar el funcionamiento incorrecto del microprocesador del sistema ABS.

- El ABS no funciona a bajas velocidades (aproximadamente 10 km/h o menos).
- El ABS no funciona si la batería se encuentra descargada.

Testigo del sistema antibloqueo de los frenos (ABS) (CBF600SA/NA)

Normalmente, este testigo se enciende cuando el interruptor de encendido se pone ON y se apaga tras conducir la motocicleta a una velocidad superior a 10 km/h. Si hay algún problema con el sistema de frenos antibloqueo, el piloto se enciende y permanece encendido. Cuando el testigo está encendido, el ABS no funciona.

Si el testigo del ABS se enciende durante la marcha, detener la motocicleta en un lugar seguro y apagar el motor.

Colocar el interruptor de encendido en ON. El testigo tiene que encenderse y apagarse tras conducir la motocicleta a una velocidad superior a 10 km/h. Si el testigo no se apaga, el ABS no funciona, pero los frenos ofrecerán una capacidad de frenado normal. Hacer controlar el sistema por un concesionario Honda lo antes posible.

El testigo del ABS se puede encender si se hace girar la rueda trasera a alta velocidad durante más de 30 segundos mientras la motocicleta se encuentra apoyada sobre el caballete. Se trata de un hecho normal. Colocar el interruptor de encendido en OFF y, luego, en ON. El testigo tendría que encenderse y apagarse tras conducir la motocicleta a una velocidad superior a 30 km/h.

ESTACIONAMIENTO

1. Después de parar la motocicleta, ponga la caja de cambios en punto muerto, ponga la válvula de combustible en la posición OFF, gire el manillar completamente hacia la izquierda, ponga el interruptor de encendido en la posición OFF y retire la llave de contacto.
2. Utilice el soporte lateral para apoyar la motocicleta mientras está estacionada.

Estacione la motocicleta en un lugar firme y nivelado para evitar que se caiga.

Si estaciona la motocicleta en un lugar ligeramente inclinado, ponga la parte delantera hacia arriba para evitar que el soporte lateral pueda moverse y se caiga la motocicleta.

3. Cierre la dirección para evitar robos (página 46).

Cuando aparque la motocicleta asegúrese de que no entren en contacto con el motor materiales inflamables tales como hierba u hojas secas.

SUGERENCIAS PARA EVITAR ROBOS

1. Cierre siempre la dirección y no deje nunca la llave de contacto en el interruptor de encendido. Esto parece muy sencillo pero, a menudo, nos olvidamos de ello.
2. Asegúrese que la información del registro de su motocicleta sea precisa y esté actualizada.
3. Siempre que sea posible, estacione su motocicleta en el interior de un garaje cerrado.
4. Utilice dispositivos antirrobo adicionales para evitar que le roben la motocicleta.
5. Escriba su nombre, dirección y número de teléfono en este Manual del propietario y guárdelo junto con la motocicleta en todo momento.

En muchos casos, el propietario de una motocicleta robada puede localizarse fácilmente gracias a la información escrita en el Manual de Instrucciones que se encuentra con la motocicleta.

NOMBRE: _____

DIRECCIÓN: _____

Nº DE TELÉFONO: _____

MANTENIMIENTO

LA IMPORTANCIA DEL MANTENIMIENTO

Para una conducción segura, económica y libre de problemas será esencial dispensar un buen mantenimiento a la motocicleta. Con ello ayudará además a reducir la contaminación del aire.

Para ayudarle a que pueda cuidar debidamente de su motocicleta, en las paginas siguientes se han incluido un programa de mantenimiento y un registro de mantenimiento con los que podrá realizar un mantenimiento programado regular.

Estas instrucciones están basadas asumiendo que la motocicleta va a ser utilizada exclusivamente para el fin que ha sido diseñada. Una conducción continuada a altas velocidades o en carreteras más mojadas o polvorientas de lo normal requerirá un servicio más frecuente que el especificado en el programa de mantenimiento. Consulte con su distribuidor para que le aconseje sobre

las recomendaciones aplicables a sus necesidades y uso personales.

Si la motocicleta vuelca o sufre un choque, asegúrese de que el distribuidor Honda inspeccione todas las partes principales, aunque pueda hacer usted mismo algunas reparaciones.

ADVERTENCIA

Si no dispensa un mantenimiento apropiado a la motocicleta o si no corrige un problema antes de conducir podrá dar lugar a un accidente en el que podrá sufrir lesiones de gravedad o incluso perder la vida.

Siga siempre las recomendaciones y los programas de inspección y mantenimiento indicados en este manual.

SEGURIDAD EN EL MANTENIMIENTO

Esta sección incluye instrucciones sobre algunas tareas de mantenimiento importantes. Con las herramientas provistas usted podrá realizar algunas de estas tareas—si tiene conocimientos mecánicos básicos.

Las tareas que resultan más difíciles y que requieren de herramientas especiales es mejor dejarlas en manos de profesionales. El desmontaje de las ruedas deberá ser realizado generalmente por un técnico de Honda u otro mecánico cualificado; las instrucciones incluidas en este manual solamente son para asistirle en caso de emergencia.

A continuación se ofrecen algunas de las más importantes precauciones de seguridad. Sin embargo, nos resulta imposible alertarle de todos los riesgos concebibles que puedan surgir al realizar el mantenimiento. Solamente usted podrá decidir si deberá o no realizar una tarea dada.

ADVERTENCIA

Si no sigue debidamente las instrucciones y precauciones podrá dar lugar a que sufra lesiones de gravedad o incluso perder la vida.

Siga siempre los procedimientos y precauciones indicados en este manual del propietario.

PRECAUCIONES DE SEGURIDAD

- Asegúrese de que el motor esté apagado antes de realizar cualquier tarea de mantenimiento o reparación. Esto le ayudará a eliminar varios peligros potenciales:

- * **De intoxicación por monóxido de carbono del escape del motor.**

- Asegúrese de que haya una ventilación adecuada siempre que ponga en marcha el motor.

- * **De quemaduras con piezas calientes.**

- Deje que el motor y el sistema de escape se enfríen antes de tocarlos.

- * **De heridas con piezas en movimiento.**

- No tenga encendido el motor a menos que lo indiquen las instrucciones.

- Lea las instrucciones antes de comenzar, y asegúrese de que tiene todas las herramientas y conocimientos requeridos.
- Para ayudar a evitar que la motocicleta pueda volcarse, apárquela en una superficie firme y nivelada utilizando el soporte lateral

o un soporte para tareas de mantenimiento para apoyarla.

- Para reducir la posibilidad de provocar un incendio o explosión, tenga cuidado cuando trabaje alrededor de gasolina o baterías. Utilice solamente disolventes no inflamables; no petróleo, para limpiar las piezas. Mantenga los cigarrillos, las chispas y las llamas alejados de la batería y de las partes relacionadas con el combustible.

Recuerde que su distribuidor Honda conoce su motocicleta mejor que nadie y que está completamente preparado para hacerle el mantenimiento y repararla.

Para asegurar una calidad y fiabilidad óptimas, utilice solamente piezas nuevas genuinas de Honda o sus equivalentes cuando haga reparaciones o sustituciones.

PROGRAMA DE MANTENIMIENTO

Realice la inspección antes de conducir (página 56) al cumplirse cada uno de los periodos de mantenimiento programados. I: INSPECCIONE Y LIMPIE, AJUSTE, LUBRIQUE o CAMBIE SI FUESE NECESARIO C: LIMPIE R: CAMBIE A: AJUSTE L: LUBRIQUE

En el plan de mantenimiento siguiente se especifican todos los puntos de mantenimiento requeridos para conservar su motocicleta en las mejores condiciones de funcionamiento. El mantenimiento deberán realizarlo técnicos adecuadamente entrenados y equipados de acuerdo con las normas y especificaciones de Honda.

- * Deberán ser atendidos por un concesionario Honda, a menos que el propietario disponga de los datos del servicio de mantenimiento y herramientas apropiadas y este cualificado mecánicamente. Consulte el Manual Oficial de Servicio Honda.
- ** Por motivos de seguridad, le recomendamos que estos elementos sean atendidos solamente por un concesionario Honda.

Honda recomienda que su proveedor Honda pruebe en carretera la motocicleta después de haber realizado cada mantenimiento periódico.

NOTA

- (1) Cuando las indicaciones del cuentakilómetros sean mayores, repita el trabajo de mantenimiento al cumplirse los intervalos aquí indicados.
- (2) Atienda mas frecuentemente cuando conduzca la motocicleta en zonas de mucho polvo o agua.
- (3) Efectuar las operaciones de mantenimiento con más frecuencia si la moto se utiliza a menudo bajo la lluvia o conduciendo con el acelerador totalmente abierto.
- (4) Cambie cada 2 años. O al cumplirse el intervalo indicado por el cuentakilómetros. El trabajo de cambio exige conocimientos de mecánica.

ELEMENTO		FRECUENCIA	LA QUE SE PRECISE PRIMERO → ↓ NOTA	LECTURA DEL ODOMETRO [NOTA (1)]								Ver la página
				x 1000 km	1	6	12	18	24	30	36	
				x 1000 mi	0,6	4	8	12	16	20	24	
			MESES	6	12	18	24	30	36			
*	TUBO DE COMBUSTIBLE										-	
*	FUNCIONAMIENTO DEL ACELERADOR										89	
*	ESTRANGULACION DEL CARBURADOR										-	
	FILTRO DE AIRE		NOTA (2)								91	
	BUJIA							R			85	
*	JUEGO DE LA VALVULA										-	
	ACEITE DEL MOTOR					R		R		R	78,81	
	FILTRO DE ACEITE DEL MOTOR					R		R		R	81	
*	SINCRONIZACION DEL CARBURADOR										-	
*	RALENTÍ DEL MOTOR										90	
	REFRIGERANTE DEL RADIATOR		NOTA (4)							R	28	
*	SISTEMA DE ENFRIAMIENTO										-	
*	SISTEMA DE SUMINISTRO DE AIRE SECUNDARIO										-	
	TUBO DE DESAHOGO DEL BLOQUE		NOTA (3)					C	C	C	84	

ELEMENTO	FRECUENCIA	LA QUE SE PRECISE PRIMERO ↓ NOTA	→		LECTURA DEL ODOMETRO [NOTA (1)]							
			x 1000 km	1	6	12	18	24	30	36	Ver la página	
			x 1000 mi	0,6	4	8	12	16	20	24		
		MESES		6	12	18	24	30	36			
	CADENA DE TRANSMISIÓN			CADA 1.000 km I, L								93
	CORREDERA DE LA CADENA DE TRANSMISIÓN										98	
	LIQUIDO DE FRENOS	NOTA (4)					R			R	23	
	DESGASTE DE PASTILLAS DE FRENOS										108	
	SISTEMA DE FRENOS										23,108	
*	INTERRUPTOR DE LA LUZ DE FRENOS										-	
*	ENFOQUE DEL FARO										-	
	SISTEMA DEL EMBRAGE										26	
	SOPORTE LATERAL										100	
*	SUSPENSION										-	
*	TUERCAS, PERNOS Y DISPOSITIVO DE FIJACION										-	
**	RUEDAS/NEUMATICOS										-	
**	COJINETES DEL CABEZAL DE DIRECCION										-	

JUEGO DE HERRAMIENTAS

El juego de herramientas (1) está en la caja de herramientas que se encuentra debajo del del sillín trasero. Con las herramientas de este juego podrá realizar algunas reparaciones en carretera, ajustes menores y cambios de piezas.

- Llave fija de dos bocas de 8 x 10 mm
- Llave fija de dos bocas de 12 x 14 mm
- Llave fija de dos bocas de 14 x 17 mm
- Barra de extensión
- Llave fija cerrada de 27 mm
- Llave fija cerrada de 22 mm
- Llave exagonal de 5 mm
- Llave de bujías
- Destornillador numero 2
- Mango de destornillador
- Llave de gancho
- Cable del portacascos
- Extractor de fusibles
- Bolsa de herramientas

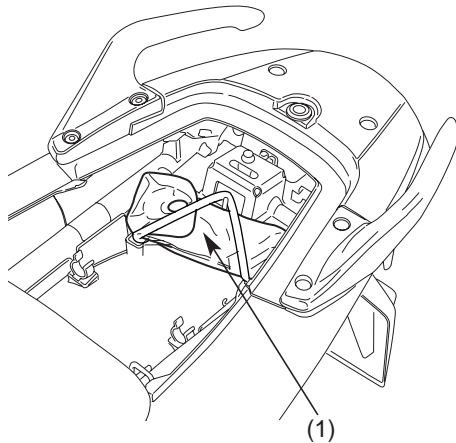

(1) Juego de herramientas

NÚMEROS DE SERIE

Los números de serie del bastidor y del motor son necesarios para poder registrar su motocicleta. También se los puede pedir su concesionario cuando pida piezas de recambio. Anote los números para que le sirvan como referencia.

N.º DEL BASTIDOR _____

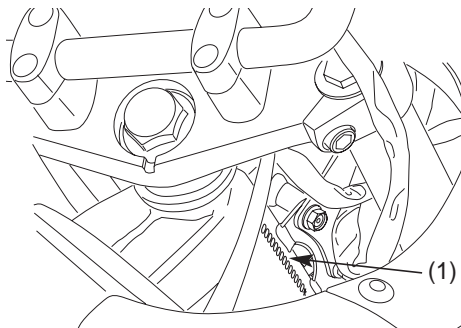

(1) Número del bastidor

El número del bastidor (1) está grabado en el lado derecho del cabezal de la dirección.

El número del motor (2) está grabado en el lado derecho del cárter.

N.º DEL MOTOR _____

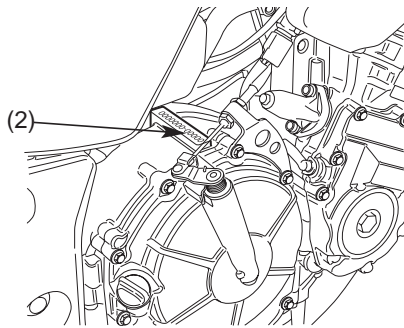

(2) Número del motor

ETIQUETA DE COLOR

La etiqueta de color (1) esta pegada al bastidor, debajo del sillín trasero (página 49). Sirve para pedir piezas de recambio. Anote en los espacios debajo el color y el código para que le sirvan como referencia.

COLOR _____

CÓDIGO _____

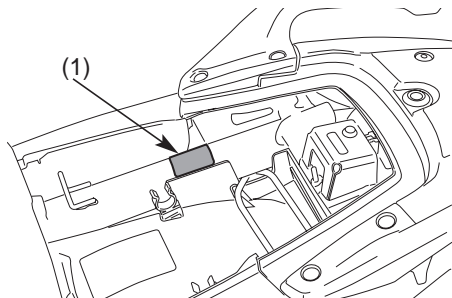

(1) Etiqueta de color

ACEITE DEL MOTOR

Consulte las precauciones de seguridad de la página 71.

Recomendación del aceite

Clasificación API	SG o superior con excepción de los aceites etiquetados como de conservación de energía en la etiqueta circular de servicio API
Viscosidad	SAE 10W-30
Norma JASO T 903	MA

Aceite recomendado

Honda "4-STROKE MOTORCYCLE OIL" (aceite de 4 tiempos para motocicletas) u otro equivalente.

Su motocicleta no necesita aditivos en el aceite. Emplee el aceite recomendado.

No emplee aceites con aditivos de grafito o molibdeno. Pueden afectar adversamente la operación del embrague.

No emplee aceites de clasificación API SH o superiores que tengan una etiqueta circular de servicio API "energy conserving" en el recipiente. Podrían afectar la lubricación y el rendimiento del embrague.



NO SE RECOMIENDA



BIEN

No emplee aceites que no sean detergentes, vegetales, ni de carreras basados en ricino.

Viscosidad:

El grado de viscosidad del aceite del motor debe basarse en la temperatura atmosférica media de la zona donde conduce. Lo que sigue ofrece una guía para seleccionar el grado o viscosidad mas adecuado del aceite que va a utilizarse a diferentes temperaturas atmosféricas.

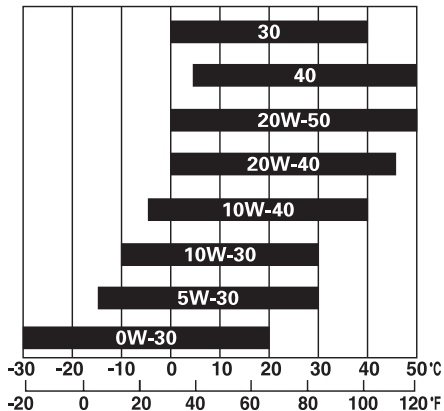

Norma JASO T 903

La norma JASO T 903 es una referencia para seleccionar aceites de motor para motores de motocicletas de 4 tiempos.

Hay dos tipos: MA y MB.

El aceite que satisface la norma tiene la etiqueta en el recipiente de aceite. Por ejemplo, la etiqueta siguiente muestra la clasificación MA.

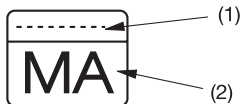

PRODUCT MEETING JASO T 903
COMPANY GUARANTEEING THIS MA PERFORMANCE:

- (1) Numero de código de la compañía vendedora del aceite
- (2) Clasificación del aceite

Aceite del motor y filtro

La calidad del aceite de motor es el factor que más directamente afecta a la vida de servicio del motor. Cambie el aceite del motor como se especifica en el programa del mantenimiento (página 72). Cuando se conduzca en condiciones de mucho polvo, los cambios de aceite deberán realizarse a intervalos más cortos que los especificados en el programa de mantenimiento.

Le rogamos que tire el aceite de motor usando de manera respetuosa con el medio ambiente. Le sugerimos que lo recoja en una lata cerrada y lo lleve a un centro de reciclaje o estación de servicio para reciclarlo. No lo tire a la basura ni lo derrame en el suelo, ni en un sumidero.

El aceite del motor usando puede causar cáncer en la piel si se deja en contacto con ella durante largos períodos de tiempo. A pesar de que esto es improbable, a menos

que usted utilice aceite diariamente, le recomendamos que se lave perfectamente las manos con yabón y agua, tan pronto como sea posible, después de haber manipulado aceite usado.

El cambio del filtro de aceite requiere una herramienta especial para filtros de aceite y una llave de apriete. Si usted no tiene estas herramientas y la pericia necesaria, le recomendamos que lleve el vehículo a su concesionario Honda para que realice el servicio.

Si no se usa una llave de apriete para esta instalación, consulte a su concesionario Honda lo antes posible para que verifique el montaje correcto.

Cambie el aceite del motor estando el motor a la temperatura de funcionamiento normal y la motocicleta apoyada en su soporte lateral para asegurar un drenaje completo y rápido.

1. Para drenar el aceite, quite la tapa del orificio dellenado de aceite/varilla de nivel y el tapòn de drenaje del càrter (1) y la arandela de sellado (2).

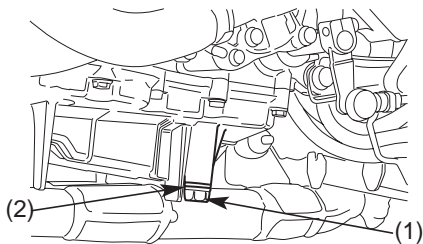

- (1) Tapòn de drenaje de aceite
- (2) Arandela de cierre

2. Quite el filtro de aceite (3) con una llave de filtros y deje que se drene el aceite remanente.

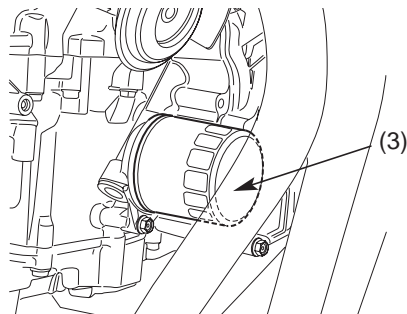

- (3) Filtro de aceite

3. Aplique una ligera capa de aceite del motor en el nuevo sello de caucho del filtro de aceite (4).
4. Empleando una herramienta especial y una llave de apriete, instale el nuevo filtro de aceite y apriete a una torsión de:

26 N•m (2,7 kgf•m)

Utilice un filtro de aire original de Honda o uno equivalente específico para su modelo. El uso de un filtro Honda incorrecto o de uno que no sea de marca Honda que no tenga la calidad equivalente puede causar daños en el motor.

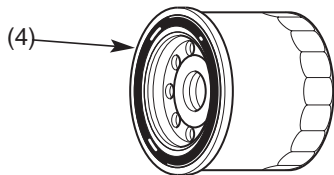

(4) Sello de caucho del filtro de aceite

5. Compruebe si la arandela de cierre del tapón de drenaje se encuentra en buenas condiciones e instale el tapón. Reemplace la arandela de cierre cada dos cambios de aceite, o cada vez que sea necesario.

Par de torsión del tapón de drenaje de aceite:

29 N•m (3,0 kgf•m)

6. Llene el cárter con el aceite de grado recomendado; aproximadamente:
3,8 ℓ
7. Instale la tapa del orificio de llenado de aceite.
8. Arranque el motor y déjelo al ralentí durante 2-3 minutos.
9. Algunos minutos después de haber parado el motor, compruebe que el nivel del aceite esté en la marca de nivel superior de la varilla de medición estando recta la motocicleta sobre una superficie nivelada. Asegúrese de que no haya fugas de aceite.

RESPIRADERO DEL CÁRTER

Consulte las precauciones de seguridad de la página 71.

1. Quite el tubo de drenaje (1) y drene el depósito en un recipiente adecuado.
2. Vuelva a instalar el tubo de drenaje.

Atienda con más frecuencia cuando conduzca bajo la lluvia, a la máxima aceleración, o después de haber lavado o haberse caído la motocicleta. Drene la suciedad si el nivel acumulado puede verse a través de la sección transparente del tubo de drenaje.

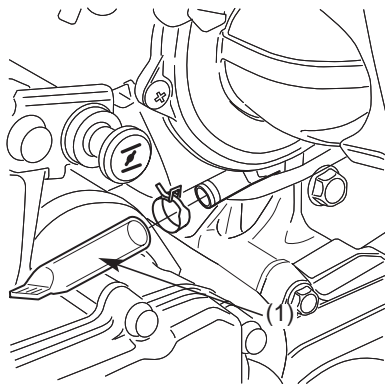

(1) Tubo de drenaje

BUJÍAS

Consulte las precauciones de seguridad de la página 71.

Bujías recomendadas:

Estándar:

CR9EH-9 (NGK) o
U27FER9 (DENSO)

NOTA

Nunca utilice una bujía de gama térmica inapropiada porque de lo contrario podría causar serias averías en el motor.

Operaciones preliminares para el desmontaje de la bujía

1. Quitar el panel lateral derecho y el izquierdo (véase pág. 54).(CBF600S/SA)

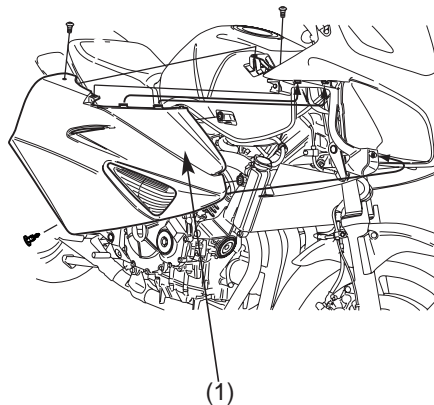

(1) Panel lateral

2. Quitar los pernos de montaje del radiador (1) y los collarines (2).
3. Desplazar el radiador (3) y quitar la junta de goma del soporte del radiador.
4. Desconectar los cables del termostato y del ventilador del radiador.
5. Mover el radiador hacia delante.

Desmontaje de las bujías

6. Desconecte los capuchones de las bujías.
7. Limpie la suciedad de alrededor de las bases de las bujías. Quite las bujías con una llave de bujías (4) suministrada con el juego de herramientas.

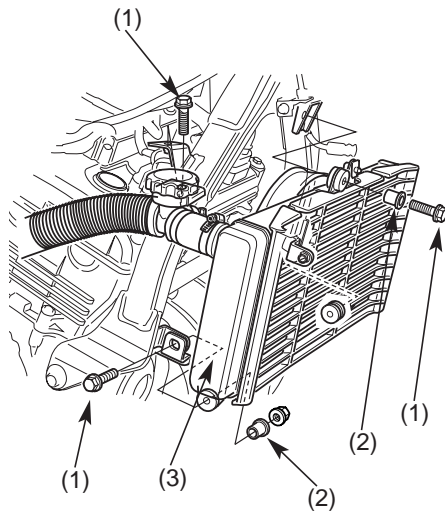

- (1) Pernos de montaje
- (2) Collares
- (3) Radiador

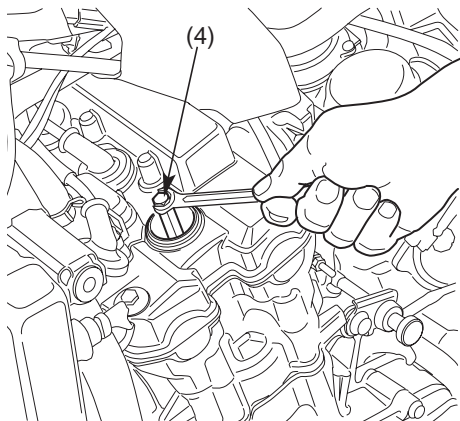

(4) Llave de bujías

8. Inspeccione los electrodos y la porcelana central para ver si están sucios, corroídos o tienen acumulaciones de carbonilla. Si la corrosión o acumulaciones de carbonilla fuesen grandes, cambie las bujía. Limpie las bujía mojadas o sucias

con un limpiador de bujía o, si esto no fuese suficiente, utilice un cepillo de alambre.

9. Compruebe el huelgo entre los electrodos de la bujía (5) empleando un calibre de espesores tipo alambre. Si fuese necesario tener que realizar ajustes, doble con cuidado el electrodo lateral (6).

El huelgo debe ser: 0,8-0,9 mm

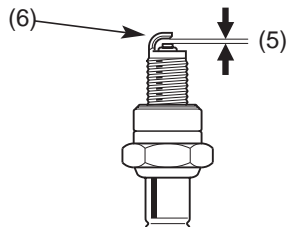

- (5) Separación entre electrodos
(6) Electrodo lateral

10. Estando instalada la arandela, coloque la bujía con la mano para evitar dañar la rosca.
11. Enroscar la bujía.
 - Si la bujía vieja todavía se puede aprovechar:
apretar dando 1/8 de vuelta tras colocarla.
 - Si se instala una nueva bujía, apretarla dos veces para impedir que se afloje:
 - a) Primera operación, apretar la bujía:
NGK: 1/2 de vuelta tras colocarla.
DENSO: 1 vuelta tras colocarla.
 - b) Luego, bloquear la bujía.
 - c) Sucesivamente, apretarla de nuevo:
1/8 de vuelta tras colocarla.
12. Vuelva a instalar los capuchones de las bujías.
13. Instale las partes restantes en el orden inverso al del desmontaje.

NOTA

La bujía debe estar firmemente apretada. Una bujía mal apretada puede calentarse mucho y dañar posiblemente el motor.

FUNCIONAMIENTO DEL ACELERADOR

Consulte las precauciones de seguridad de la página 71.

1. Compruebe si la empuñadura del acelerador gira suavemente desde la posición de abertura completa a la posición de cierre completo, girando completamente la dirección en las dos direcciones.
2. Mida el juego libre de la empuñadura del acelerador en la brida de la empuñadura. El juego libre estándar debe ser aproximadamente de:

2,0-6,0 mm

Para ajustar el juego libre, afloje la contratuerca (1) y gire el regulador (2).

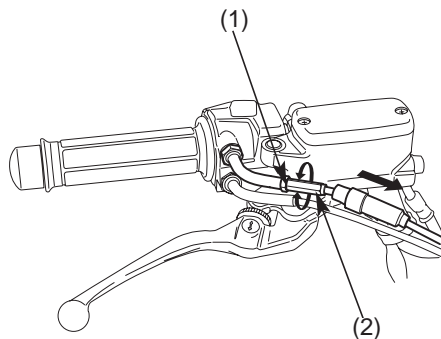

(1) Contratuerca

(2) Regulador

RALENTÍ

Consulte las precauciones de seguridad de la página 71.

El motor debe estar a la temperatura de funcionamiento normal para ajustar con precisión el ralentí. Diez minutos de parada y funcionamiento serán suficientes.

1. Caliente el motor, cambie a punto muerto y apoye la motocicleta en su soporte lateral.
2. Ajuste el ralentí con el tornillo de tope de la mariposa de gases (1).

Velocidad del ralentí (en punto muerto):
 $1.300 \pm 100 \text{ min}^{-1} \text{ (rpm)}$

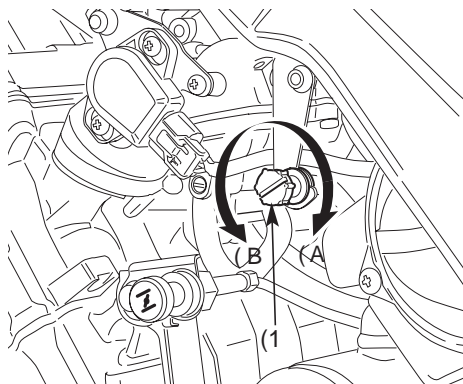

- (1) Tornillo de tope de la mariposa
(A) Aumentar
(B) Reducción

FILTRO DE AIRE

Consulte las precauciones de seguridad de la página 71.

El filtro de aire debe atenderse a intervalos regulares (página 73). Atiéndalo con más frecuencia cuando conduzca en zonas con mucho polvo o agua.

1. Quite la cubierta lateral izquierda (pág. 53).

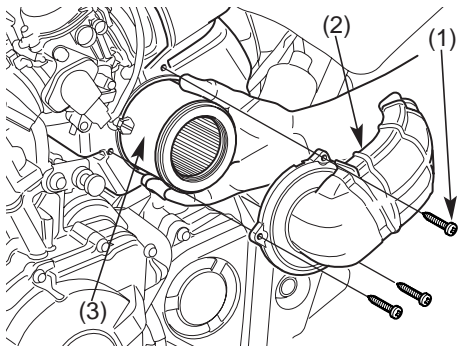

(1) Tornillos de fijación

(2) Tapa de la caja del filtro de aire

(3) Filtro de aire

2. Quite los tornillos de fijación (1) y la cubierta de la caja del filtro de aire (2).
3. Saque el filtro de aire (3) y límpielo utilizando aire comprimido desde el interior o reemplácelo si es necesario.
4. Instale un filtro de aire nuevo.
Utilice un filtro de aire original de Honda o uno equivalente específico para su modelo. El uso de un filtro de aire Honda incorrecto o de otro que no sea de marca Honda que no tenga la calidad equivalente puede causar un desgaste prematuro en el motor o problemas de rendimiento.
5. Instale las partes quitadas siguiendo el orden inverso al del desmontaje.

REFRIGERANTE

Consulte las precauciones de seguridad de la página 71.

Cambio del refrigerante.

El refrigerante deberá ser cambiado por un distribuidor Honda, a menos que el propietario tenga las herramientas y los datos de servicio apropiados y sea mecánico cualificado. Consulte un Manual de Servicio Honda oficial.

Añada siempre refrigerante al tanque de reserva. No intente añadirlo quitando el tapón del radiador.

ADVERTENCIA

Si retira el tapón del radiador estando el motor caliente podrá dar lugar a que el refrigerante salga despedido a presión y escaldarse seriamente.

Deje enfriar siempre el motor y el radiador antes de quitar el tapón del radiador.

CADENA DE TRANSMISIÓN

Consulte las precauciones de seguridad de la página 71.

La duración de la cadena de transmisión depende de una lubricación y ajuste apropiados. El mantenimiento inadecuado puede causar un desgaste o daños prematuros en la cadena de transmisión y en las ruedas dentadas. Se tiene que comprobar y engrasar la cadena de transmisión como parte de la inspección antes de montar (página 56). Cuando la motocicleta este sujeta a unas condiciones de funcionamiento muy severas, o cuando la utilice en zonas de mucho polvo o barro, será necesario realizar el mantenimiento con mayor frecuencia.

Inspección:

1. Apague el motor, apoye la motocicleta en su soporte lateral y ponga la caja de cambios en punto muerto.
2. Compruebe la flojedad en la parte inferior de la cadena de transmisión, en el punto medio entre las dos ruedas dentadas.

La flojedad de la cadena de transmisión

debe ajustarse de forma que pueda moverse verticalmente con la mano entre: 25-35 mm

3. Gire la rueda trasera para comprobar la flojedad de la cadena de transmisión mientras gira la rueda. La flojedad de la cadena de transmisión debe permanecer constante mientras gira la rueda. Si la cadena estuviese floja en ciertas secciones solamente, algunos pasadores estarán retorcidos y agarrotados. El agarrotamiento puede eliminarse a menudo mediante la lubricación.

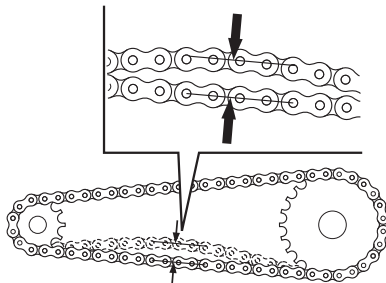

(1) Cadena de transmisión

4. Gire lentamente la rueda trasera e inspeccione la cadena de transmisión y las ruedas dentadas por si se dan las condiciones siguientes:

CADENA DE TRANSMISIÓN

- *Rodillos dañados
- *Pasadores flojos
- *Eslabones secos u oxidados
- *Eslabones retorcidos o agarrotados
- *Excesivo desgaste
- *Ajuste inapropiado
- *Pérdida de juntas tóricas o dañadas

RUEDAS DENTADAS

- *Dientes excesivamente desgastados
- *Dientes rotos o dañados

Una cadena de transmisión con rodillos desviados, pasadores flojos o falta de juntas tóricas debe cambiarse. Una cadena que aparezca seca o muestre signos de estar oxidada, debe lubricarse. Los eslabones retorcidos o agarrotados deben arreglarse y lubricarse perfectamente. Si los eslabones no pudiesen arreglarse, la cadena debe cambiarse.

Dientes de la rueda dentada dañados

REEMPLACE

Dientes de la rueda dentada desgastados

REEMPLACE

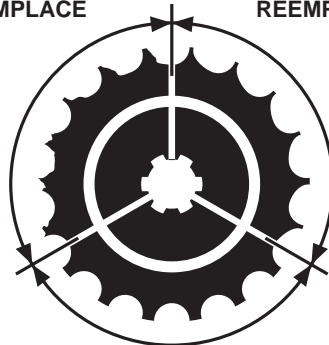

Rueda dentada normal

BUENO

Ajuste:

La tensión o el juego de la cadena de transmisión debe comprobarse y ajustarse, si fuese necesario, cada 1.000 km. Cuando funcione a altas velocidades o bajo condiciones de aceleración rápida frecuente, la cadena quizá tenga que ajustarse mas frecuentemente.

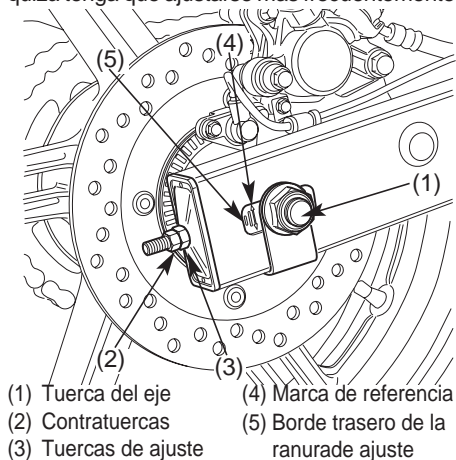

Si tiene que ajustarse la cadena de transmisión, el procedimiento es el siguiente :

1. Coloque la motocicleta en su soporte lateral con la caja de cambios en punto muerto y el interruptor de encendido en la posición OFF.
2. Afloje la tuerca del eje (1).
3. Afloje las contratuercas (2) de ambos lados y el brazo oscilante.
4. Gire ambas tuercas de ajuste (3) el mismo numero de vueltas hasta obtener la tensión correcta de la cadena de transmisión. Gire las tuercas de ajuste hacia la derecha para apretar la cadena, o hacia la izquierda para aflojarla. Ajuste la tensión de la cadena en el punto medio entre la rueda dentada impulsora y la rueda dentada de la rueda trasera. Gire la rueda trasera y vuelva a comprobar la tensión o juego en otras secciones de la cadena.

La tensión de la cadena de transmisión debe ser de:

25-35 mm

5. Controlar la alineación del eje trasero y comprobar que las marcas de referencia (4) se encuentren alineadas con el borde posterior (5) de las ranuras de regulación. La marca derecha ha de coincidir con la marca izquierda. Si el perno de la rueda no está bien alineado, girar la tuerca de regulación derecha o izquierda de manera que las marcas coincidan con el borde trasero de las ranuras de regulación y controlar nuevamente el juego de la cadena.
6. Apriete la tuerca del eje al par de torsión especificado.

Torsión de tuerca de eje:

93 N•m (9,5 kgf•m)

Si no emplea una llave de apriete para esta instalación, verifique lo antes posible el montaje correcto en el centro de su concesionario Honda.

7. Apriete ligeramente las tuercas de ajuste y luego, apriete las contratuercas sujetando las tuercas de ajuste con una llave.
8. Vuelva a comprobar la flexión de la cadena.

Inspección del desgaste:

Compruebe la etiqueta de desgaste de la cadena cuando ajuste la cadena. Si la zona roja (6) de la etiqueta se alinea con la marca en forma de flecha (7) de las placas del regulador de la cadena de transmisión después de haber ajustado la tensión o juego apropiada de la cadena, la cadena estará excesivamente desgastada y tendrá que cambiarse. La tensión o juego apropiado es de:

25-35 mm

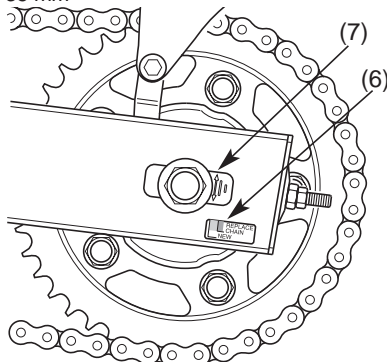

(6) Zona roja

(7) Marca en forma de flecha

Lubricación y limpieza:

Si la cadena está seca, lubríquela cada 1.000 km o antes.

La cadena de transmisión de esta motocicleta está equipada con pequeñas juntas tóricas entre los eslabones. Estas juntas tóxicas retienen la grasa en el interior de la cadena para mejorar su duración.

Las juntas tóricas de la cadena pueden dañarse si utiliza vapor, lavadores de alta presión y ciertos disolventes para realizar la limpieza. Limpie las superficies laterales de la cadena con un paño seco. No cepille las juntas tóricas de goma. El cepillado podría dañarlas. Luego séquela completamente y lubríquela solamente con aceite de engranajes SAE 80 ó 90. Los lubricantes de cadenas de venta en el comercio especializado pueden dañar las juntas tóricas

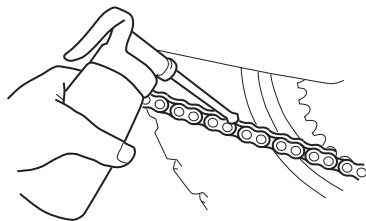

CORREDERA DE LA CADENA DE IMPULSIÓN

Consulte las precauciones de seguridad de la página 71.

Compruebe el deslizador de la cadena (1) por si esta desgastado.

La corredera de cadena debe reemplazarse si está gastada hasta la línea de límite de desgaste (2). Para el reemplazo, consulte a su concesionario Honda.

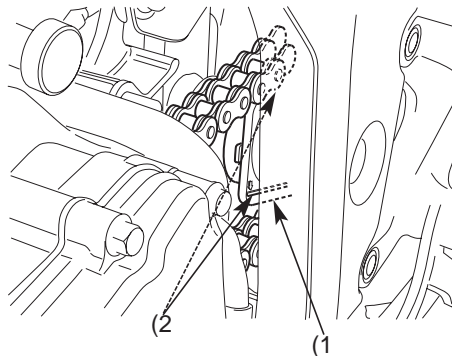

- (1) Deslizador de la cadena de transmisión
- (2) Línea de límite de desgaste

INSPECCIÓN DE LA SUSPENSION DELANTERA Y TRASERA

Consulte las precauciones de seguridad de la página 71.

1. Compruebe el conjunto de la horquilla aplicando el freno delantero y moviendo la horquilla hacia arriba y hacia abajo vigorosamente. El movimiento de suspensión debe ser suave y no debe haber fugas de aceite.
2. Los cojinetes del brazo oscilante deberán ser inspeccionados empujando fuerte contra el lateral de la rueda trasera mientras la motocicleta está sostenida por un bloque de sujeción. Si tiene juego significa que los cojinetes están gastados.
3. Inspeccione cuidadosamente todos los dispositivos de fijación de la suspensión delantera y trasera para verificar si están bien prietos.

SOPORTE LATERAL

Consulte las precauciones de seguridad de la página 71.

De acuerdo al programa de mantenimiento, haga los trabajos de mantenimiento siguientes.

Comprobación de función:

- Compruebe el resorte (1) por si estuviese dañado o hubiese perdido tensión y el conjunto del soporte lateral para verificar si se mueve libremente.
- Compruebe el sistema de corte del encendido:
 1. Siéntese a horcajadas en la motocicleta, ponga el soporte lateral hacia arriba y la caja de cambios en punto muerto.
 2. Ponga en marcha el motor y una vez aplicado el embrague ponga la caja de cambios en una velocidad.
 3. Mueva el soporte lateral hacia abajo. El motor debe parar al poner el soporte lateral hacia abajo.

Si el sistema del soporte lateral no funciona tal

y como se describe, acuda a su concesionario Honda para una revisión.

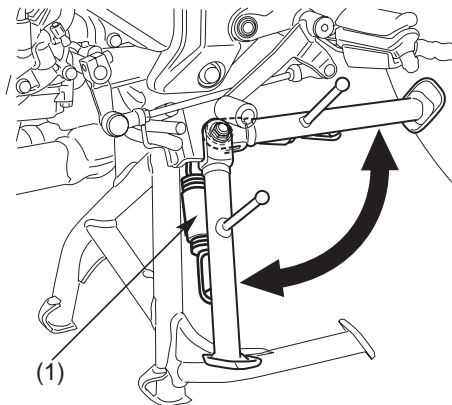

(1) Soporte lateral

DESMONTAJE DE RUEDAS

Consulte las precauciones de seguridad de la página 71.

Desmontaje de la rueda delantera

1. Levante la rueda delantera del suelo poniendo un bloque de apoyo debajo del motor.
2. Quite el conjunto del calibrador izquierdo (1) de la pata de la horquilla extrayendo los pernos de fijación (2).
3. Para quitar el grupo de la pinza derecha hay que efectuar las operaciones descritas para la pinza izquierda prestando atención en no dañar el sensor ABS si se encuentra presente.(CBF600SA/NA)

Para evitar dañar la manguera del freno, apoye el conjunto del mecanismo para que éste no quede colgando de la manguera. No retuerza la manguera del freno.

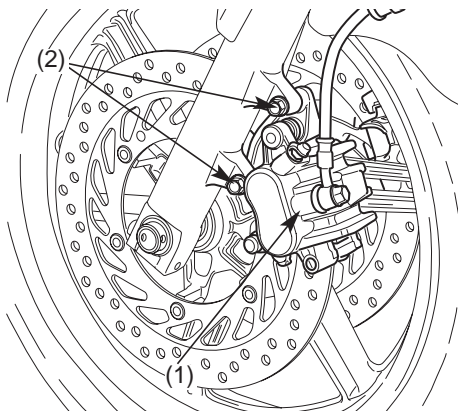

(1) Conjunto del calibrador del freno

(2) Pernos de fijación

No presione la palanca del freno cuando la rueda no este colocada en la motocicleta. El pistón del mecanismo saldrá forzado del cilindro con la consiguiente pérdida de líquido de frenos. En este caso será necesario atender el sistema del freno. Póngase en contacto con su concesionario Honda para que haga este trabajo.

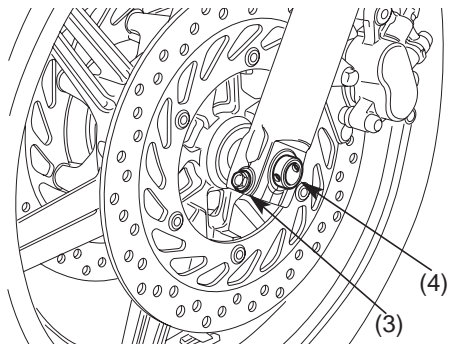

(3) Pernos de retención del eje

(4) Eje delantero

3. Afloje los pernos derecho e izquierdo de apriete del eje (3) y quite el perno del eje (5).
4. Retire el deje delantero (4) y quite la rueda delantera.

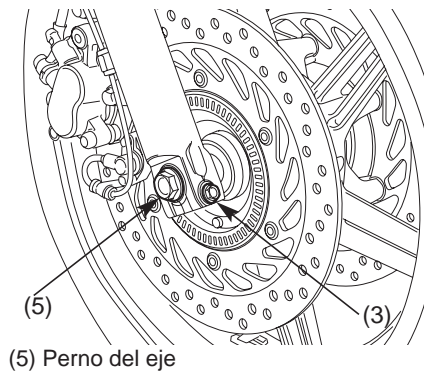

Instalación:

1. Ponga la rueda delantera entre las patas de la horquilla e inserte el eje desde el lado izquierdo, a través de la pata izquierda y el cubo de la rueda.

2. Apriete el perno del eje al par de torsión especificado.

Par de torsión del eje delantero:
59 N•m (6,0 kgf•m)

3. Aprete los pernos (3) que fijan el eje a las puntas de la horquilla con el par especificado:

22 N•m (2,25 kgf•m)

4. Instale el mecanismo del calibrador izquierdo y derecho en las patas de la horquilla y apriete los pernos de fijación al par de torsión especificado:

30 N•m(3,1 kgf•m)

Evite dañar las pastillas del freno al instalar el mecanismo del calibrador, encajando cuidadosamente ambos discos del freno

entre las pastillas. Prestar atención en no dañar el sensor ABS de la pinza derecha si se encuentra presente. (CBF600SA/NA)

5. Apriete temporalmente los pernos prisioneros del eje de la pata de la horquilla izquierda hasta asentar ligeramente.

6. Accione el freno delantero y haga rebota la horquilla varias veces.

7. Después de instalar la rueda, accione los frenos varias veces, luego vuelva a comprobar la holgura entre la pinza del freno (no las pastillas del freno) y el disco de ambos discos. No utilice la motocicleta sin una holgura adecuada.

- Compruebe que una vez soltada la palanca del freno la regua gira libremente. Vuelva a inspeccionar la rueda si el freno roza o si la rueda no gira libremente.
- Antes de conducir verifique que los frenos funcionan bien.

Si no se ajusta una holgura adecuada entre el disco y la pinza del freno (no las pastillas del freno) se podrán dañar los discos del freno y afectar a la eficacia de los frenos.

Si no usa la llave de dinamométrica para la instalación, consulte a su distribuidor Honda lo antes posible para verificar que el montaje es correcto. Un montaje incorrecto puede dar lugar a la pérdida de la capacidad de frenado.

Desmontaje de la rueda trasera

1. Levante la rueda trasera del suelo poniendo un soporte debajo del motor.
2. Afloje las contratuercas de la tuerca de ajuste de la cadena de transmisión (1) y las tuercas de ajuste (2).
3. Quite la tuerca del eje trasero.

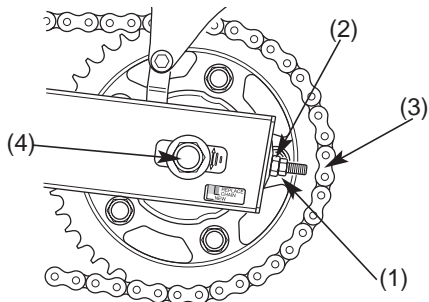

- (1) Contratuercas (3) Cadena de transmisión
(2) Tuercas de ajuste (4) Palier

4. Quite la cadena de transmisión (3) de la rueda dentada impulsada empujando la rueda trasera hacia adelante.
5. Quite el eje (4), el collar lateral y la rueda trasera del brazo oscilante.

No presione el pedal del freno cuando la rueda no está colocada en la motocicleta. Los pistones del calibrador saldrán forzados de los cilindros con la consiguiente pérdida de líquido de frenos. En este caso será necesario atender el sistema del freno. Póngase en contacto con su concesionario Honda para que haga este trabajo.

Nota de instalación:

Para instalar la rueda trasera, invierta el procedimiento de desmontaje. Apriete la tuerca del eje al par de torsión especificado.

Par de torsión de la tuerca del eje:

93 N•m (9,5 kgf•m)

Al instalar cuidadosamente la rueda, coloque el disco del freno entre las pastillas del freno para evitar dañarlas.

Prestar atención en no dañar el sensor ABS de la pinza derecha si se encuentra presente. (CBF600SA/NA)

Una vez instalada la rueda, aplique varias veces los frenos y compruebe si la rueda gira libremente. Vuelva a comprobar las ruedas si el freno arrastra o si las ruedas no giran libremente.

Si no utilizo una llave dinamométrica para realizar la instalación, póngase en contacto con su concesionario Honda tan pronto como sea posible para verificar si el montaje es apropiado. Un montaje inapropiado puede causar la pérdida de la capacidad de frenado.

DESGASTE DE PASTILLAS DEL FRENO

Consulte las precauciones de seguridad de la página 71.

El desgaste de las pastillas del freno depende de la severidad del uso, forma de conducción y condiciones de la carretera (Generalmente, las pastillas se desgastarán más rápidamente en carreteras mojadas o de arena).

Compruebe las pastillas en cada intervalo de mantenimiento normal (página 74).

Freno delantero

Inspeccione siempre cada pastilla en ambas pinzas izquierda y derecha del freno.

Compruebe la marca indicadora de desgaste (1) de cada pastilla.

Si cualquiera de las pastillas está desgastada hasta la marca indicadora, cámbielas como un juego. Vaya a su concesionario Honda para este servicio.

<FRENO DELANTERO>

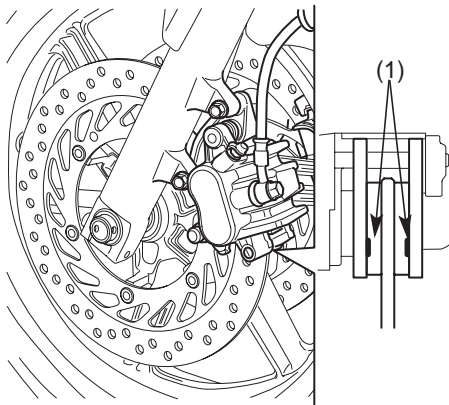

(1) Marca indicadora de desgaste

Freno trasero

Compruebe el corte (2) de cada pastilla. Si cualquiera de las pastillas esta desgastada hasta el corte, cámbielas como un juego. Vaya a su concesionario Honda para este servicio.

<FRENO TRASERO>

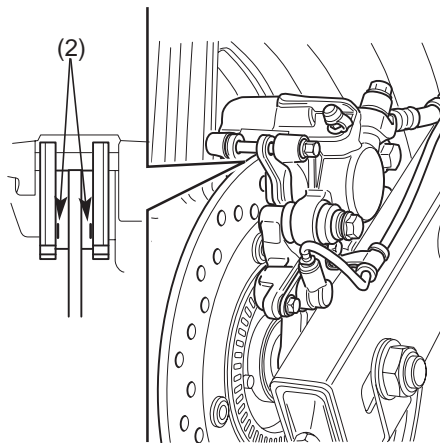

(2) Corte

BATERÍA

Consulte las precauciones de seguridad de la página 71.

No es necesario comprobar el nivel del electrolito de la batería ni añadir agua destilada porque la batería es del tipo “exenta de mantenimiento” (sellada). Si la batería parece estar agotada y/o pierde electrolito (dificultando la puesta en marcha u otros fallos eléctricos), póngase en contacto con su concesionario Honda.

NOTA

Su batería es de las del tipo que no necesitan mantenimiento y podrá dañarse de forma permanente si se quita la ristra de tapones.

⚠ ADVERTENCIA

La batería desprende gas de hidrógeno durante el uso normal.

Una chispa o llama puede hacer que la batería explote con fuerza suficiente como para causarle la muerte o lesiones graves.

Póngase ropa de protección y pantalla facial, o pida a un mecánico cualificado que le haga el mantenimiento a la batería.

Desmontaje de la batería:

La batería (1) esta en la caja de la batería, tras la cubierta lateral derecha.

1. Quite la cubierta lateral derecha (página 53).
2. Quitar el sillín delantero (pag. 49).
3. Desenganche la correa (2).
4. Desconecte primero de la batería el conductor del terminal negativo (-) (3), y luego desconecte el conductor del terminal positivo (+) (4).
5. Saque la batería de su caja (5).

Montaje de la batería:

Cuando se monte la batería hay que comprobar que el sifón (6), el tubo de ventilación (7), el tubo de drenaje (8) y el cable del terminal positivo (+) (9) y el del terminal negativo (-) (10) de la batería pasen por debajo de la correa (2) como se ilustra en la figura de pág. 112.

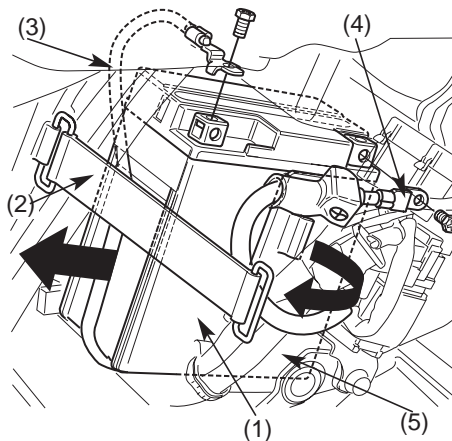

- (1) Batería
- (2) Correa
- (3) Cable del borne negativo (-)
- (4) Cable del borne positivo(+)
- (5) Caja de batería

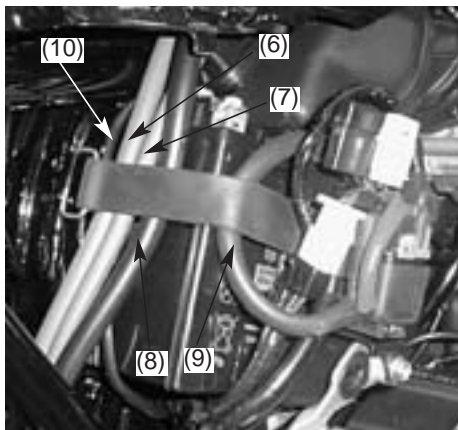

- (6) Sifón
- (7) Tubo de ventilación
- (8) Tubo de drenaje
- (9) Cable del terminal positivo (+)
- (10) Cable del terminal negativo (-)

CAMBIO DE FUSIBLE

Consulte las precauciones de seguridad de la página 71.

Los fallos frecuentes de los fusibles indican generalmente la existencia de un cortocircuito o sobrecarga en el sistema eléctrico. Póngase en contacto con su concesionario Honda para realizar las reparaciones necesarias.

NOTA

Nunca utilice un fusible de amperaje diferente al especificado. De lo contrario, podría dañarse seriamente el sistema eléctrico o producirse un incendio, causándose una peligrosa pérdida de iluminación o potencia del motor.

Fusible fundido

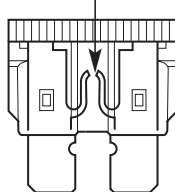

Caja de los fusibles:

La caja de los fusibles (1) se encuentra debajo del sillín trasero. Los fusibles especificados son: 10A CBF600N-NA

10A - 20A CBF600S-SA

1. Quitar el sillín trasero (pág. 49).
2. Abrir la tapa de la caja de los fusibles (2).

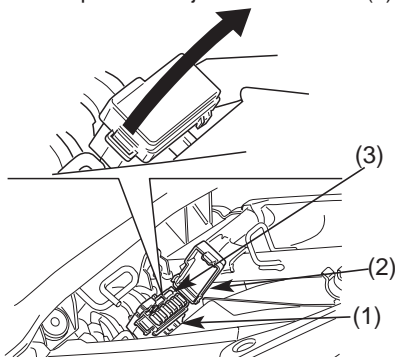

- (1) Caja de los fusibles
- (2) Tapa de la caja de los fusibles
- (3) Fusible de recambio

3. Extraer el fusible utilizando el correspondiente extractor (4) suministrado de serie con las herramientas. Si el fusible se ha fundido, instalar uno nuevo. El fusible de recambio (3) se encuentra en la caja de los fusibles.
4. Cerrar la tapa de la caja de los fusibles y el sillín trasero.

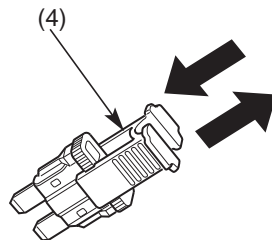

- (4) Extractor de fusibles

Caja de los fusibles ABS:

La caja de los fusibles ABS (1) se encuentra detrás del baúl lateral derecho, en la caja de la batería. Los fusibles especificados son:

10A - 30A CBF600SA-NA

1. Quitar el baúl lateral derecho (pág. 53).
2. Abrir la tapa de la caja de los fusibles (1).
3. Extraer el fusible. Si el fusible se ha fundido, instalar uno nuevo. El fusible de recambio (2) se encuentra dentro de la caja de los fusibles (3).
4. Cerrar la tapa de la caja de los fusibles.

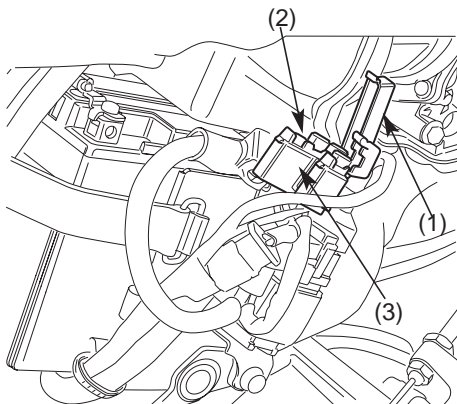

- (1) Tapa de la caja de los fusibles
(2) Fusible de recambio
(3) Caja de los fusibles

Fusible principal:

El fusible principal (1) se encuentra detrás del baúl lateral derecho, en la caja de la batería. Los fusibles especificados son:
un fusible de 30 A.

1. Quitar el baúl lateral derecho (pág. 53).
2. Quitar el perno (2) y extraer el soporte con el bloque portafusibles.
3. Desconectar el conector del hilo (3) del interruptor magnético de arranque (4).
4. Extraer el fusible. Si el fusible se ha fundido, instalar uno nuevo. El fusible principal de recambio (5) se encuentra debajo del interruptor magnético de arranque (4).
5. Conectar el conector del hilo y montar el soporte con el bloque portafusibles y, luego, el baúl lateral derecho.

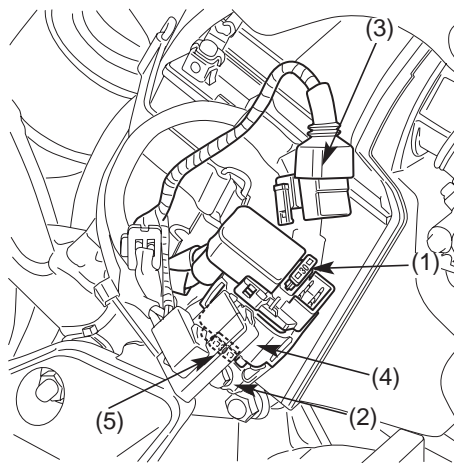

- (1) Fusible principal
- (2) Perno del soporte portafusibles
- (3) Conector del hilo
- (4) Interruptor magnético del motor de arranque
- (5) Fusible de recambio

REGULACIÓN DEL INTERRUPTOR DE LA LUZ DE FRENO

(Consultar las precauciones para el mantenimiento en la pág. 71.)

Controlar regularmente el funcionamiento del interruptor de la luz de freno (1) en el lado derecho del motor.

La regulación se efectúa mediante la tuerca (2): girarla hacia la dirección (A) si el interruptor funciona con retraso o hacia la dirección (B) si funciona con anticipo.

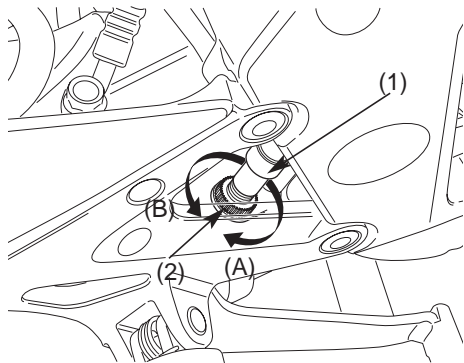

(1) Interruptor de la luz de freno

(2) Tuerca de regulación

REEMPLAZO DE LA BOMBILLA

Consulte las precauciones de seguridad de la página 71.

La bombilla se calienta mucho mientras la luz esta encendida, y permanece caliente durante un rato después de apagarla. Asegúrese de que se enfría totalmente antes de realizar el servicio.

No deje huellas dactilares en la bombilla del faro, porque pueden crear puntos calientes en la bombilla y causar su ruptura.

Póngase guantes limpios para reemplazar la bombilla.

Si toca la bombilla con las manos desnudas, límpiela con un paño humedecido con alcohol para evitar que falle pronto.

- Asegúrese de colocar en OFF el interruptor de encendido cuando reemplace la bombilla.
- No utilice otras bombillas que no sean las especificadas.
- Después de instalar una bombilla nueva, compruebe que la luz funciona correctamente.

Bombilla del faro (CBF600S/SA)

1. Quitar el panel lateral del lado en el cual se desea cambiar la bombilla (pág. 54)
2. Quitar el guardapolvos (1).

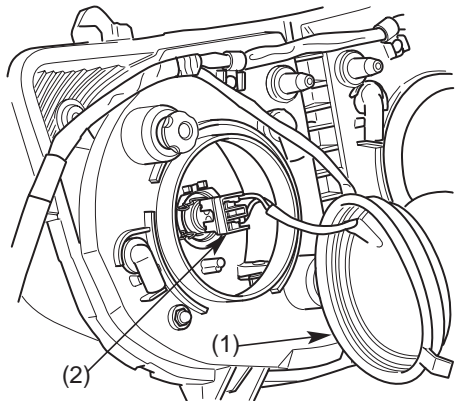

- (1) Guardapolvos
(2) Zócalo portalámparas

3. Quitar el zócalo del portalámparas sin hacerlo girar (2)
4. Soltar y levantar los dos ganchos laterales (3) del bloqueo de su enganche
5. Quitar la bombilla (4) del faro desmontado.

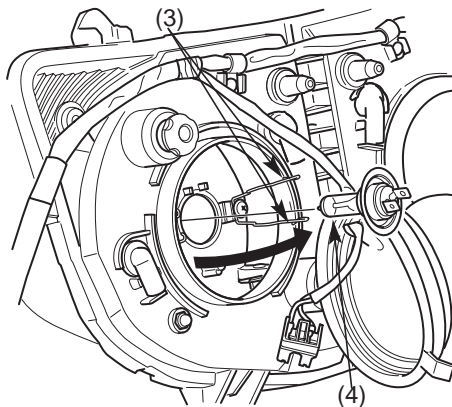

- (3) Ganchos laterales
(4) Lámpara del faro

6. Instalar una bombilla nueva efectuando las operaciones de desmontaje en orden inverso.

NOTA

Instalar el guardapolvos prestando atención en que la lengüeta se introduzca en su alojamiento (5).

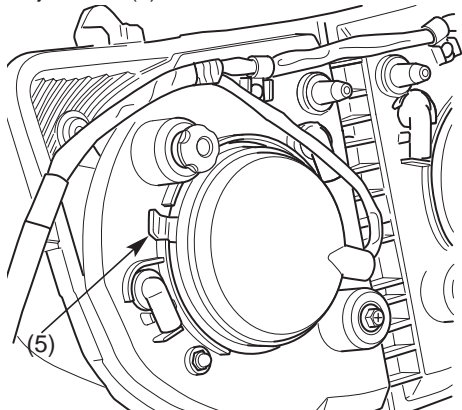

(5) Lengüeta del guardapolvos

Bombilla del faro (CBF600N-NA)

1. Quitar los tornillos (1) del alojamiento del faro.
2. Mover el faro (2) hacia delante con mucho cuidado y desconectar los conectores (3).

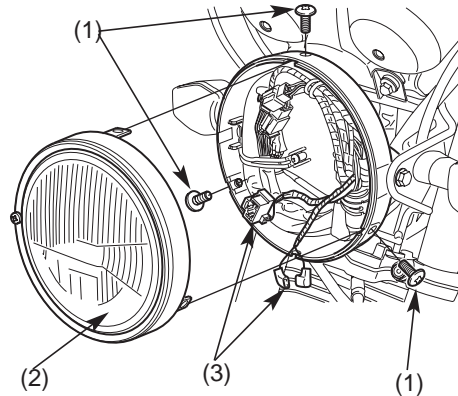

- (1) Tornillos
(2) Faro
(3) Conectores

3. Quitar el guardapolvos (4).
4. Soltar y levantar el gancho (5) del bloqueo de la lámpara.
5. Quitar la lámpara (6) del faro.
6. Instalar una lámpara nueva efectuando las operaciones de desmontaje en orden inverso.

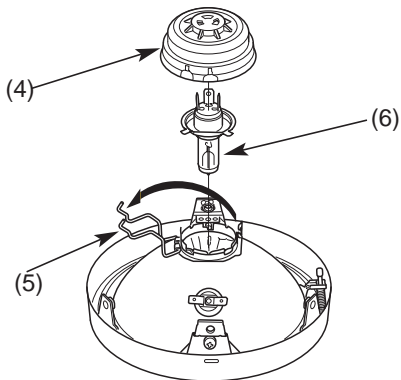

- (4) Guardapolvos
 (5) Gancho
 (6) Lámpara del faro.

120

Bombilla de las luces de posición (CBF600S/SA)

1. Quitar el panel lateral del lado en el cual se desea cambiar la lámpara (pág. 54)
2. Extraer el portalámparas (1).
3. Extraer la bombilla (2) sin girarla.
4. Instalar una bombilla nueva efectuando las operaciones de desmontaje en orden inverso.

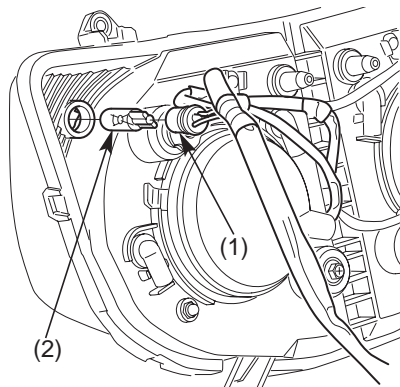

- (1) Llave
 (2) Bombilla de la luz de posición

Bombilla de luz de posición (CBF600N/NA)

1. Quite el faro (pag.119)
2. Saque el zocaló (1).
3. Sacar la bombilla (2).
4. Instale una bombilla nueva en el orden inverso al desmontaje.

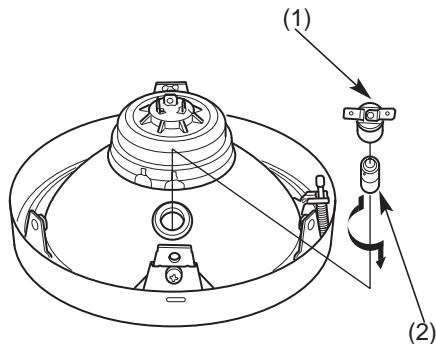

- (1) Llave
(2) Bombilla de la luz de posición

Bombilla de luz de parada / luz de posición

1. Extraiga los dos tornillos(1).
2. Extraiga la lente de la luz trasera (2).
3. Sacar la bombilla (3).
4. Instale una bombilla nueva en el orden inverso al desmontaje.

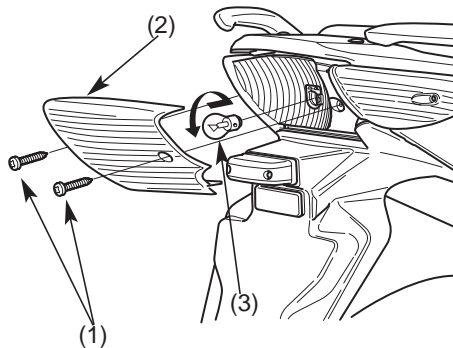

- (1) Tornillos
(2) Vidrio de la luz de cola
(3) Bombilla

Bombilla de las luces de dirección delanteras (CBF600S-SA)

1. Quitar el portalámparas (1) tal como se ilustra en la figura.
2. Para quitar la bombilla (2), apretarla y girarla en sentido contrario a las manecillas del reloj.
3. Instalar una bombilla nueva invirtiendo el orden de desmontaje y controlar que las luces de dirección funcionen correctamente.
 - Use sólo bombilla de color ámbar.

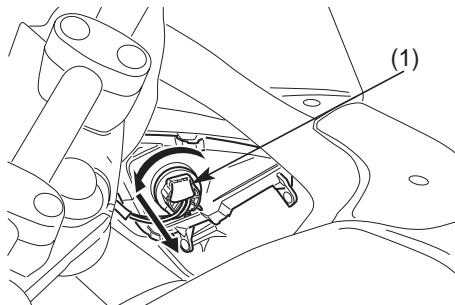

- (1) Llave
(2) Bombilla

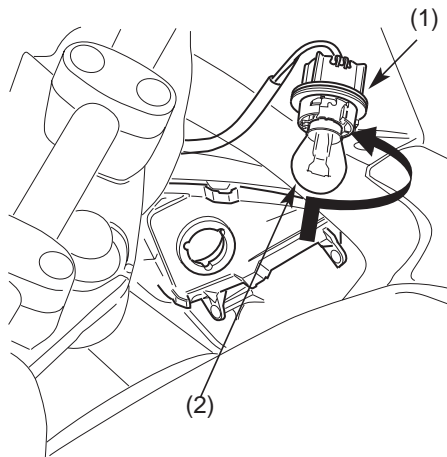

Bombilla de señal de giro frontal (CBF600N/NA)

1. Quite el tornillo (1).
2. Quite el cristal del intermitente (2).
3. Quite la bombilla (3) presionándola hacia adentro y girándola hacia la izquierda.
4. Instale una bombilla nueva y compruebe que la luz funcione correctamente.
 - Use sólo bombilla de color ámbar.

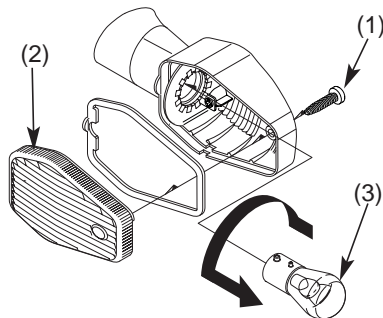

- (1) Tornillo
(2) Lentes de la luz de giro
(3) Bombilla

Bombilla de las luces de dirección traseras

1. Quitar la tapa de la luz trasera (pág. 121)
2. Quitar el tornillo (1).
3. Quitar la tapa del intermitente (2)
4. Para quitar la bombilla (3), apretarla y girarla en sentido contrario a las manecillas del reloj.
5. Instalar una bombilla nueva y controlar que las luces de dirección funcionen correctamente.
 - Use sólo bombilla de color ámbar.

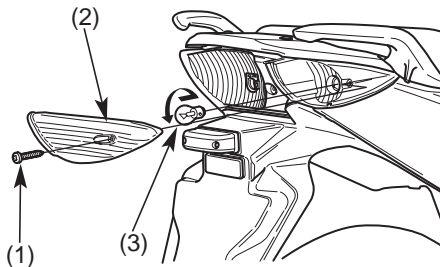

- (1) Tornillo
(2) Tapa del intermitente
(3) Bombilla

Luz de la matrícula

1. Extraiga los dos tornillos (1).
2. Quite la cubierta (2) de la luz de la matrícula.
3. Sacar la bombilla (3) sin girarla.
4. Instale una bombilla nueva en el orden inverso al desmontaje.

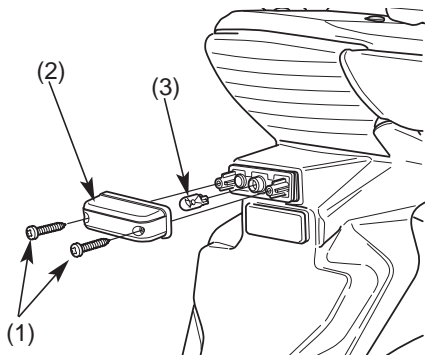

- (1) Tornillos
(2) Tapa de la luz de matrícula
(3) Bombilla

LIMPIEZA

Limpe a menudo su motocicleta para proteger los acabados de las superficies e inspecciónela por si tuviese daños, desgaste o fugas de aceite, refrigerante o líquido de frenos.

Evite los productos de limpieza que no hayan sido fabricados específicamente para motocicletas o automóviles.

Estos podrán contener detergentes ásperos o disolventes químicos que podrán dañar las partes metálicas y de plástico, y la pintura de su motocicleta.

Si la motocicleta todavía está caliente de haberla usado recientemente, deje que el motor y el sistema de escape se enfríen.

Le recomendamos que no use agua rociada a alta presión (típica de los lavados de automóviles que funcionan con monedas).

NOTA

El agua (o el aire) a alta presión puede dañar ciertas partes de la motocicleta.

Lavado del escuter

1. Aclare bien la motocicleta con agua fría para quitar la suciedad suelta.
2. Limpie la motocicleta con una esponja o paño suave utilizando agua fría.
Evite dirigir el agua a las salidas del silenciador y a las partes eléctricas.
3. Limpie las partes de plástico empleando un paño o una esponja humedecida en una solución de detergente suave y agua. Frote la parte sucia con cuidado, aclarándola frecuentemente con agua limpia.

Tenga cuidado de mantener el líquido de frenos y los disolventes químicos alejados de la motocicleta.

Con ellos se dañarán las partes de plástico y las superficies pintadas.

El interior de la lente del faro puede empañarse después de lavar la motocicleta. La condensación de humedad en el interior de la lente del faro desaparecerá gradualmente encendiendo el faro con la luz

de carretera. Tenga en marcha el motor mientras el faro este encendido.

4. Una vez finalizada la limpieza, aclare completamente la motocicleta con abundante agua limpia. Los residuos de detergente pueden corroer las piezas de aleación.
5. Seque la motocicleta, ponga en marcha el motor y déjelo en funcionamiento durante varios minutos.
6. Pruebe los frenos antes de conducir la motocicleta. Para reponer el rendimiento normal de los frenos será necesario aplicarlos varias veces.
7. Lubrique la cadena de transmisión inmediatamente después de lavar y secar la motocicleta.

La eficacia del frenado se reducirá temporalmente inmediatamente después de lavar la motocicleta.

Para evitar posibles accidentes, deje distancias más largas para frenar.

Retoques de acabado

Después de lavar la motocicleta, considere utilizar un limpiador de spray/abrillantador, líquido de buena calidad o cera para acabar la tarea. Utilice únicamente abrillantadores o cera no abrasivos fabricados especialmente para motocicletas o automóviles. Aplique el abrillantador o la cera de acuerdo con las instrucciones ofrecidas en el envase.

Si la superficie de la motocicleta está punteada o rayada, su distribuidor Honda tiene disponible una pintura de retoque del mismo color que el de su motocicleta. Cuando compre la pintura de retoque, asegúrese de pedirla por el código de color (página 77) para su motocicleta.

Para retirar la sal de carretera

La sal que se emplea en invierno en la carretera para evitar que la superficie se congele y el agua salada son las causas principales de la formación de óxido.

Lave la motocicleta siguiendo el siguiente consejo después de conducir en tales condiciones.

1. Lave la motocicleta con agua fría (página 126).

No utilice agua caliente. Con ella empeorará el efecto de la sal.

2. Seque la motocicleta y proteja las superficies metálicas con cera.

Mantenimiento de ruedas de aluminio pintadas

El aluminio puede corroerse cuando entra en contacto con la suciedad, barro, o con la sal de la carretera. Limpie las ruedas después de circular por tales lugares. Emplee una esponja humedecida y detergente poco concentrado. No emplee cepillos duros, lana de acero, ni limpiadores que contengan compuestos abrasivos o químicos.

Después del lavado, enjuague con mucha agua y seque con un paño limpio.

Aplique pintura de retoque a las ruedas donde se han producido daños.

Mantenimiento del tubo de escape

El tubo de escape es de acero inoxidable pero puede mancharse de aceite o barro. Si fuese necesario, quite las manchas de quemaduras con líquido abrasivo de los utilizados en la cocina.

GUÍA PARA GUARDAR LA MOTOCICLETA

Cuando guarde la motocicleta durante largos periodos de tiempo, durante el invierno por ejemplo, tendrá que tomar ciertas medidas para reducir los efectos del deterioro causado al no utilizarla. Además, las reparaciones necesarias deberá realizarlas ANTES de guardar la motocicleta. De lo contrario, podría olvidarse de realizar estas reparaciones cuando vuelva a utilizar la motocicleta.

PARA GUARDARLA

1. Cambie el aceite del motor y el filtro de aceite.
2. Asegúrese que el sistema de enfriamiento este lleno con un 50% de solución anticongelante.
3. Drene el deposito de combustible y los carburador en un recipiente de gasolina homologado. Rocíe el interior del depósito con un aceite en aerosol que sirva para inhibir la oxidación.
Vuelva a instalar el tapón del depósito de combustible.

Si va a dejar guardada la motocicleta por un periodo superior a un mes, es muy importante drenar el carburador, para asegurar su funcionamiento correcto cuando la vuelva a utilizar.

ADVERTENCIA

La gasolina es muy inflamable y explosiva. Manejando el combustible se podrá quemar o lesionar gravemente.

- Pare el motor y mantenga el calor, las chispas y las llamas alejadas.
- Reposte solamente en exteriores.
- Limpie inmediatamente el combustible derramado.

4. Para evitar que se oxiden los cilindros, efectúe lo siguiente:
 - Extraiga las tapas de las bujías. Empleando un trozo de cinta o cuerda, fije las tapas en cualquier parte de plástico conveniente de la carrocería para que queden apartadas de las bujías.
 - Extraiga las bujías del motor y guárdelas en un lugar seguro. No conecte las bujías a las tapas de bujías.
 - Introduzca una cucharada (15-20 cm³) de aceite de motor limpio en cada cilindro y cubra los orificios de bujías con un trozo de tela.
 - Vire varias veces el motor para distribuir el aceite.
 - Vuelva a instalar las bujías y las tapas de las bujías.
5. Quite la batería. Guárdela en un lugar que no esté expuesto a temperaturas de congelación ni tampoco a los rayos directos del sol. Cargue la batería lentamente una vez al mes.
6. Lave y seque la motocicleta. Encere todas las superficies pintadas. Cubra las superficies cromadas con aceite contra la oxidación.
7. Lubrique la cadena de transmisión (página 97).
8. Infle los neumáticos a las presiones recomendadas. Ponga la motocicleta sobre bloques para levantar ambas ruedas del suelo.
9. Tape la motocicleta (no utilice plásticos u otros materiales revestidos) y guárdela en un lugar al que no llegue calor, que no tenga humedad y cuyos cambios de temperatura diarios sean mínimos. No guarde la motocicleta bajo los rayos directos del sol.

PARA VOLVER A UTILIZAR LA MOTOCICLETA

1. Destape y limpie la motocicleta.
2. Cambie el aceite del motor si han pasado mas de 4 meses desde que guardó la motocicleta.
3. Si necesario, cargue la batería. Instale la batería.
4. Drene el exceso de aceite para inhibir la oxidación del depósito de combustible. Llene el depósito de combustible con gasolina nueva.
5. Realice todas las comprobaciones de la inspección antes de conducir (página 56). Haga una prueba conduciendo la motocicleta a poca velocidad en un lugar seguro alejado del tráfico.

ESPECIFICACIONES

DIMENSIONES

Longitud total	2.159 mm
Anchura total	766 mm
Altura total	1.236 mm tipo S/SA - 1.107 mm tipo N/NA
Batalla	1.482 mm

PESO

Peso en seco	205 kg tipo SA - 200 kg tipo NA 201 kg tipo S - 196 kg tipo N
--------------	--

CAPACIDADES

Aceite del motor	
Después del drenaje	3,5 ℓ
Después del drenaje y cambiar el filtro de aceite	3,8 ℓ
Después del desmontaje	4,2 ℓ
Depósito de combustible	19,0 ℓ
Reserva de combustible	3,5 ℓ
Capacidad del sistema de enfriamiento	2,05 ℓ
Pasajeros	Conductor y un pasajero
Capacidad de carga máxima	180 kg

MOTOR

Calibre y carrera	65,0 x 45,2 mm
Relación de compresión	11,6: 1
Cilindrada	599,9 cm ³
Bujía	
Estandar	CR9EH – 9 (NGK) o U27FER9 (DENSO)
Separadón de electrodos de la bujía	0,80 – 0,90 mm
Ralentí	1.300 ± 100 min ⁻¹ (rpm)

CHASIS Y SUSPENSIÓN

Avance del pivote de dirección	26° 00'
Rodada	110 mm
Tamaño de neumático, delantero	120/70ZR17M/C(58W)
Tamaño de neumático, trasero	160/60ZR17M/C(69W)

TRANSMISIÓN DE POTENCIA

Reducción primaria		1,863
Reducción de engranajes	1.a	2,928
	2.a	2,062
	3.a	1,647
	4.a	1,368
	5.a	1,200
	6.a	1,086
Reducción final		2,867

IMPIANTO ELECTRICO

Batería	12V – 6Ah
Generador	0,34kW/5.000 min ⁻¹ (rpm)

LUCES

Faro	12V – 60/55W NA	12V 55X55W SA
Luces de cola/freno	12V – 21/5W	
Luces de intermitentes	Delanteros Traseros	12V – 21W x 2 12V – 21W x 2
Luces de instrumentos	12V – 1,7W x 2 NA	LED SA
Luces de indicador de punto muerto	LED	
Luces de indicador de intermitente	12V – 1,7W x 2 NA	LED SA
Luces de indicador de luz de carretera	LED	
Indivador de presión baja de aceite	LED	
Luz de posición	12V – 5W NA	12V 5WX2 SA
Luz de la matricula	12V – 5W	

FUSIBLE

Fusible principal	30A
Otros fusibles	10A
Fusible Bombilla del faro	10A CBF600N/NA 20A CBF600S/SA

CONVERTIDOR CATALÍTICO

Esta motocicleta está equipada con un convertidor catalítico.

El convertidor catalítico contiene metales preciosos que sirven de catalíticos, para producir reacciones químicas y convertir los gases de escape sin que afecten a los metales.

El convertidor catalizador actúa sobre HC, CO, y NOx. La unidad de repuesto deberá ser un repuesto original de Honda o su equivalente.

El convertidor catalítico debe funcionar a alta temperatura para que se puedan producir las reacciones químicas, y podrá prender fuego a cualquier material combustible que sea puesto cerca del mismo. Aparque su motocicleta alejada de hiervas altas, hojas secas y materiales combustibles.

Un convertidor catalítico defectuoso contribuirá a contaminar el aire, y podrá entorpecer el funcionamiento del motor. Siga estos consejos para proteger el convertidor catalítico de su motocicleta.

- Emplee siempre gasolina sin plomo. Incluso una pequeña cantidad de gasolina con plomo podrá contaminar los metales del convertidor catalítico, haciendo que el mismo resulte inefectivo.
- Mantenga afinado el motor.
- Pida que le hagan un diagnóstico a la motocicleta y se la reparen si las explosiones del motor son irregulares o a destiempo, se para, o no funciona bien de cualquier otra manera.